

# Catalogue: Décorations florales

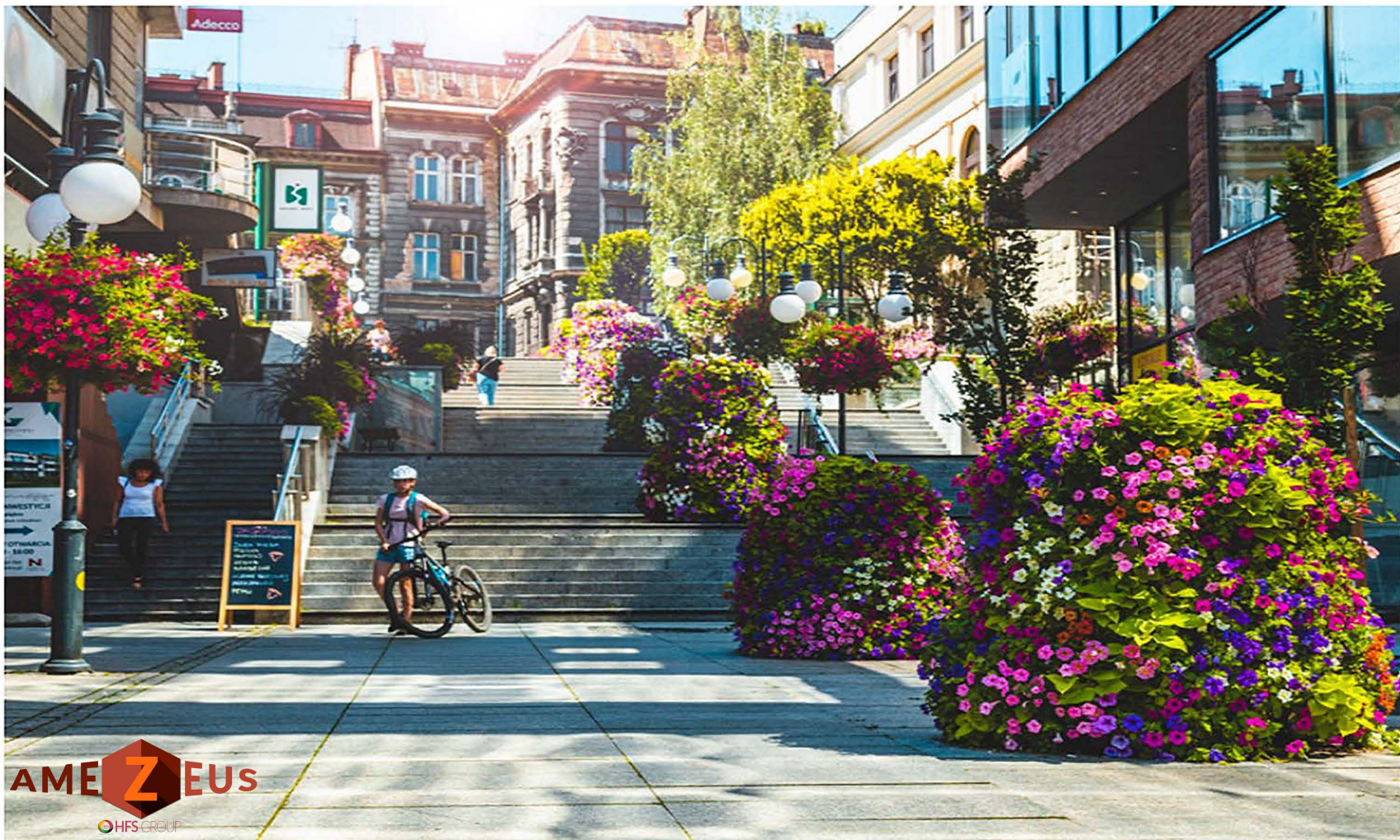

# *De belles villes toute l'année...*



*Manuel d'inspiration pour toutes les saisons*

Route de Taillepie 44, 1095 Lutry  
direction@amezeus.com  
amezeus.com  
+41 21 803 57 67

*Notre environnement change à chaque saison, Les espaces publics changent donc également. La même flexibilité est requise de la part lorsqu'il s'agit de décorations urbaines...*

AMEZEUS



INSPIREZ-VOUS





## *Printemps*

*Le temps des tours fleuries pleines  
de pensées  
ainsi que des décorations de Pâques !*

6 - 19



## *Été*

*La saison des plantations en structures en cascade  
et les pots de fleurs de la ville battent leur plein.  
De petites architectures apparaissent dans les rues et les places.*

20 - 43



## *Automne*

*Des pots de fleurs de ville et des  
structures en cascade de taille XXL sont  
plantés de bruyère – la ville refléurit.*

44 - 59



## *hiver*

*Le temps de Noël couvre également  
les structures en cascade  
Décorations de Noël.*

## *hiver*

*C'est l'heure des décorations urbaines de Noël et des  
couvertures de Noël pour les Tours Fleuries.*

60 - 73

# Printemps

*Au printemps, non seulement commence le cycle de végétation de nombreuses plantes, mais aussi le travail sur l'aménagement de l'espace urbain.*

# AMEZEUS



*Tours de fleurs*

*Les tours fleuries*



*Décorations de Pâques XXL*

*Les décorations de Pâques XXL*



*Tour de fleurs H2000 & panier suspendu L600/1  
Les tours de fleurs H2000 et la tour de fleurs suspendue W600/1*



## *Tours de fleurs*

---

*Il vaut la peine de profiter du printemps pour introduire les premières décorations.  
Les tours de fleurs peuvent être plantées de pensées dès le printemps*





Tour fleurie H1200



Source : Jardinerie municipale d'Oschatz

Tours fleuries H1100 & H1200

*Les pensées sont la meilleure façon de dire au revoir à la grisaille de l'hiver. Ils peuvent également survivre au gel. Les tours de fleurs avec ces plantes peuvent être ajoutées à des éléments supplémentaires enrichir - les oreilles de lapin sont parfaites pour Pâques.*

# Easter

## Oeuf – Oeuf d’Ajour

---

*Au fil du temps, les œufs Ajour peuvent prendre différentes formes et s'adapter aux nouvelles circonstances ou conditions météorologiques.*







*Au début, ils servent d'œufs de Pâques qui s'ouvrent progressivement. Après Pâques, ils se transforment en bol de fleurs. En automne, ils peuvent être remplis de plantes saisonnières ou de branches d'épicéa.*



T75

## Oeuf XXL

*Une idée pour valoriser le quartier et une jolie décoration ! Vous pouvez placer n'importe quelle image sur la surface lisse d'un œuf en fibre de verre.*



T120 &amp; T100 &amp; T75 &amp; Poulet



T120 et W150



T120 et T100



# Été

*En été, les possibilités de plantation de tours de fleurs et de jardinières sont innombrables. Les variétés de plantes les plus populaires qui fonctionnent parfaitement dans presque toutes les villes comprennent le pélargonium et le pétunia - des plantes durables et en même temps très efficaces avec de belles fleurs.*

*Pots de fleurs élégants*

*Tours de fleurs*

*Mobilier urbain*



*Pots de fleurs Gianto Classic 80 & 95 & 120*

## *Pots de fleurs de ville en taille XXL*

---

*Les pots de fleurs de ville ne sont pas seulement de belles décorations, mais aussi des meubles de ville confortables ! Les conteneurs colorés peuvent être plantés comme vous le souhaitez, introduisant ainsi plus de nature dans les villes.*





*Pots de fleurs Gianto Sito*



*Pots de fleurs Bâche Ring Lux*

---

*L'été est la période des événements en plein air. Des espaces de loisirs font leur apparition dans les villes.  
Des pots de fleurs mobiles au format XXL font leur apparition dans l'espace public !*



*Pots de fleurs tube 40*



*Pots de fleurs Schio Cassa*



## *Tours de fleurs suspendues*

*Les paniers suspendus sont parfaits là où la plantation traditionnelle en pleine terre est impossible. En été, vous pouvez, entre autres, planter du pétunia ou du pélargonium.*







Corbeilles suspendues W600/2  
Tours de fleurs suspendues W600/2



Tours de fleurs suspendues W600/3



Corbeilles suspendues W600/2  
Tours de fleurs suspendues W600/3



Corbeilles suspendues W600/3  
Tours de fleurs suspendues W600/3





Tours de fleurs H700

## Tours de fleurs

*Le pélargonium et ses variétés permettent de créer une composition diversifiée. Nous recommandons les tours fleuries avec pélargonium aux amateurs de solutions classiques - elles peuvent également très bien être présentes dans le parc près de la fontaine.*

*Nous plantons votre ville pour vous !*

*Nous élaborons un projet, nous occupons de la sélection du matériel végétal et des soins. La dernière étape est la livraison et l'assemblage des produits plantés, le tout selon le plan préparé précédemment. Le point culminant de ce processus est l'effet final immédiat.*



Tours fleuries H750 et H1200



Tours fleuries H1200 1/2

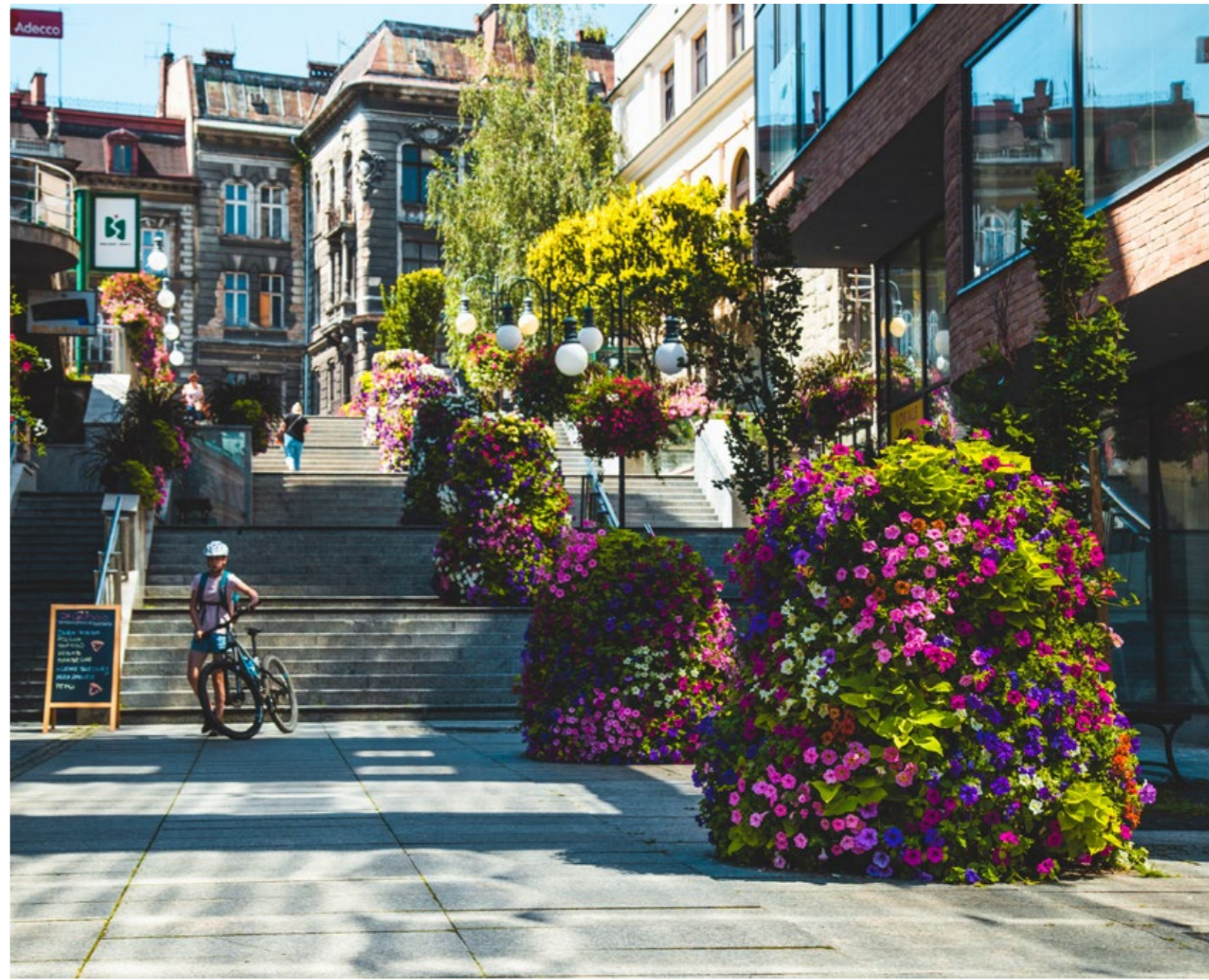

Tours fleuries H1200 et H2000





Tours de fleurs H2000



Tours de fleurs H2000





## *Mobilier urbain*

---

*L'été est la période idéale pour réagencer ses meubles ! Dans l'espace urbain, vous pouvez installer des bancs, des pots de fleurs et bien plus encore.*



*Set Triple pour Gianto - Collection Wave*



Banc rond - Collection Zebra



Collection Urbana



# Automne

*Avez-vous l'impression que les villes deviennent grises en automne ? Il n'est pas nécessaire que ce soit comme ça ! Après la période de floraison des fleurs d'été les plus populaires, des variétés de plantes telles que la bruyère, les chrysanthèmes, les graminées ornementales et les plantes vivaces à feuilles persistantes peuvent apparaître dans des pots de fleurs et des structures en cascade.*

*Tours de fleurs*

*Pots de fleurs élégants*

*Mobilier Urbain*



*Tours de fleurs H2000*





## *Plantation d'automne*

---

*En automne, des constructions en cascades colorées prolongent la présence de couleur et de nature dans les villes. Ceci est particulièrement important lorsque le charme d'autres plantes disparaissent.*





Tours fleuries H1200



Tours de fleurs H700

*Les chrysanthèmes s'affranchissent du stéréotype de la « fleur de cimetière ». Cela vaut également la peine d'utiliser leurs avantages dans d'autres circonstances : les chrysanthèmes font leurs preuves comme décoration du public.*

*salle de cuisine, comme plantation dans des pots de fleurs, des bacs à fleurs ou des structures en cascade.*

## *Pots de fleurs d'automne*

---

*Le bon choix de plantation détermine souvent le succès de l'aménagement de l'espace urbain en automne. Les conteneurs sont tout aussi importants. Ils doivent être suffisamment durables pour résister aux conditions météorologiques même défavorables. Les plastiques résistants aux fissures et à l'écaillage comprennent : le polyéthylène, Acier Corten et béton.*





Pots de fleurs Schiobet 90



Pots de fleurs Gianto Classique 120/95/80







## *Mobilier urbain*

---

*Le mobilier urbain de la collection TerraCity décorera également avec succès la ville en automne. Ils sont absolument résistants au gel !*



 TerraCity

*Set Triple pour Giganto - Collection Wave*



Set Triple pour Gianto - Collection Wave



Bancs ronds Zebra 95 1/2 & pot de fleurs Gianto Classic 80

# Hiver

*L'hiver est souvent associé à une pause forcée dans la décoration intérieure.  
Cependant, il existe plusieurs façons d'éviter cela !*

*Christmas*

*Décorations de Noël en taille XXL*



*Arbre de Noël*



# Christmas

## Décorations d'hiver

---

*Les couvertures de Noël de la collection Christmas transforment vos structures en cascade en sapins de Noël enchanteurs. Choisissez n'importe quelle décoration (chaînes ou boules de Noël) pour créer un bel environnement même en hiver*





*Hiver & Été*



*Couvertur Arbre de Noël et tours de fleurs*



*Hiver & Été*



*Couvertur de Noël, Boule de Noël & paniers suspendus*



Décoration Rudolf & Couverture de Noël Boule de Noël



Couverture de Noël pour sapin de Noël et couverture de Noël pour boule de Noël



Pyramide Boule de Noël et couverture de Noël et Sapin de Noël



Boule de décorations d'Ajour modèle 3D  
Globe Décorations Ajourées modèle 3D



Décorations Ajour Cônes 3D & Boule de Noël



Boule de décorations d'ajour modèle 3D



Ajour décorations pyramide boule 3D



*Couverture de Noël, Sapin de Noël & pot de fleurs Gianto Classic 120*

*Inutile de stocker les pots de fleurs en hiver ! Grâce aux matériaux robustes, ils peuvent fonctionner à l'extérieur sans dommage. Avec un couvercle en forme de cône, créez une décoration originale qui ressemble au sapin de Noël.*



*Boule de Noël Pyramide & Décoration Rudolf*

AMEZEUS



Amezeus

Route de Taillepie 44, 1095 Lutry

[direction@amezeus.com](mailto:direction@amezeus.com)

[amezeus.com](http://amezeus.com)

+41 21 803 57 67



Model <b>H700</b>	10-17	Model <b>H2400</b>	76-83
Model <b>H750</b>	18-25	Model <b>H3000</b>	84-91
Model <b>H1050</b>	26-33	Model <b>H3400</b>	92-99
Model <b>H1100</b>	34-41	<b>NEW</b> Cultur <b>Tub</b>	102-105
Model <b>H1200</b>	42-51	Model <b>W600/1/2/3</b>	106-121
Model <b>H1200</b> $\frac{1}{2}$ $\frac{1}{4}$ $\frac{1}{2}$ ROUND	52-63	<b>NEW</b> Model <b>W800/1</b>	122-127
Model <b>H2000</b>	64-71	<b>NEW</b> Model <b>W600/2/3</b> $\frac{1}{2}$	128-133
Model <b>H2000</b> $\frac{1}{2}$	72-73		



ÄSTHETISCH UND SICHE  
AESTHETIQUE ET SECURE



KASKADENKONSTRUKTION  
FLOWER TOWER

H 700

Die Vorteile dieses kleinen Modells liegen in seiner schlanken Silhouette und großem Fassungsvermögen. In diesem Blumenturm können ungefähr 40 Blumensetzlingen angepflanzt werden. Dank seiner Form einer blumigen Kugel lässt er ein bisschen Farbe in jede Umgebung einführen.

Ce modèle vous surprendra par sa forme fine et sa grande capacité. Le plus petit modèle peut contenir environ 40 plantes. La forme florale d'une sphère, dans laquelle une construction se transforme après en plantation, ajoutera des couleurs à la ville et égayera le quartier.

☰ 3 levels



105 - 160 kg



167 l



720 mm

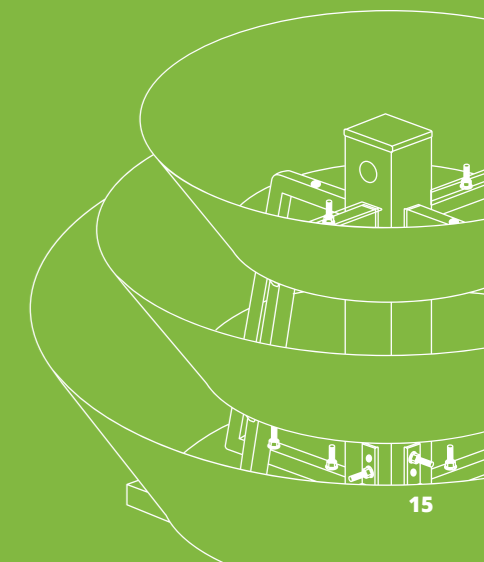



BANK SPÓŁDZIELCZY

WORLD YOUTH DAY



Roanme





## STRASSENGRÜN

Verwandeln Sie die Straße in einen farnefrohen und freundlichen Ort! Die Kaskadenkonstruktionen H700 bewähren sich perfekt an schwer zugänglichen Stellen, sie begrenzen auch keine Sicht beim Autofahren.

### Rue Végétalisée

Transformez facilement la rue en un lieu coloré et convivial. Les tours fleuries H700 fonctionnent bien dans les endroits difficiles d'accès pour la verdure et, surtout, elles ne limitent pas la visibilité des conducteurs.

# H 700



straße  
street



gehweg  
pavement



markplatz  
town square



kreisverkehr  
roundabout



denkmal  
monument

	<b>Anzahl der Ringe</b> levels	▶	3
	<b>Fassungsvermögen</b> capacity	▶	167 l
	<b>Gesamthöhe</b> total height	▶	720 mm
	<b>Basisdurchmesser</b> bottom diameter	▶	750 mm
	<b>Gewicht vor Bepflanzung</b> weight before planting	▶	35 kg
	<b>Gewicht nach Bepflanzung</b> weight after planting	▶	105 - 160 kg
	<b>Anzahl der Setzlinge</b> estimated number of plants	▶	30 - 40
	<b>Basisfarbe</b> basic colour	▶	5
	<b>Farbvarianten</b> available colours	▶	1    2 3    4

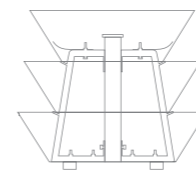
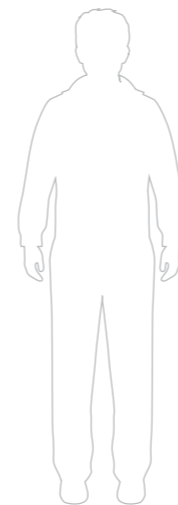

2/7/25 Jahre Garantie  
2/7/25 year guarantee

Transportmodul  
transport module

Bewässerungssystem  
watering system

Mobilsystem  
mobile system



## ► KEINE SCHARFEN KANTEN PAS D'ARETES VIVES

Bei der Gestaltung von Kaskaden-Blumenständerkonstruktionen Terra wurden alle Elemente, die in irgendeiner Weise der Sicherheit ihrer Benutzer gefährden könnten, eliminiert. Zusätzlich sind die Ringkanten mit Gummidichtung ausgestattet. Gleichzeitig schützen sie die Pflanzen vor den mechanischen Beschädigungen.

Lors de la conception de Flower Tower, nous avons mis l'accent sur leur utilisation en toute sécurité. Les décorations ne contiennent aucun fragment pointu ni aucun autre élément susceptible de créer un danger. Les bords des anneaux particuliers sont finis avec des joints en caoutchouc qui minimisent également le risque de blessure.

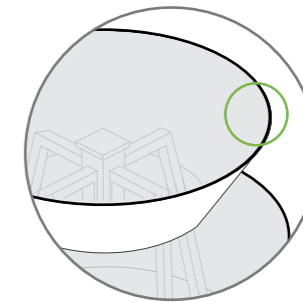

## “Qualité et sécurité ne peuvent pas être copiées”

Der größte Vorteil unserer Produkte liegt in ihrer Qualität. Wir beachten auch die Regeln der Sicherheit, Funktionalität und Ästhetik. Präzise Ausführung und Anwendung der hochwertigen Materialien garantieren problemlose, jahrelange Nutzung der Kaskadenkonstruktionen.

la qualité est l'une des caractéristiques les plus précieuses de nos produits. Nous le maintenons au plus haut niveau, soucieux de la sécurité, de la fonctionnalité et de l'esthétique en même temps. L'exécution précise et les meilleurs matériaux garantissent une utilisation sans problème et sûre d'une construction pendant des années.

---

**KLEINE KONSTRUKTION, GROSSE MÖGLICHKEITEN**

PETIT MAIS BEAUCOUP DE POSSIBILITES

---



**KASKADENKONSTRUKTION**  
FLOWER TOWER

# H 750

Niedrige und zugleich ausladende Form der Konstruktion lässt einen einzigartigen Effekt des Blumenhügels erzielen. Dank seiner Höhe passt sich dieses Modell hervorragend an die Mittelfläche von Kreisverkehren, Kreuzungen und Grünanlagen an. Es ist ein ideales Werkzeug zur wirksamen und schnellen Dekoration von Orten, wo traditionelle Bepflanzung unmöglich ist..

Cette construction courte et ramifiée donne un effet inhabituel de monticule. En raison de sa construction, c'est une décoration appropriée pour les ronds-points, les junctions ou les places. Le modèle H750 est également un outil parfait pour l'aménagement efficace et rapide de l'espace urbain dépourvu de sol naturel.

---

☰ 3 levels

🏋️ 190 - 370 kg

💧 373 l

📏 740 mm

---





DOM HANDLOWY  
Niedźwiedź

Kawa Polish Jazz Festival / 8-10.07.2019 r.

SKIN

SZKOLENIA ZAGODZNE  
DZIAŁALNOŚĆ

Opatoczno 32

Łódź 53

Warszawa 114

Piotrków 27  
Trybunalski

BUDA  
GALERIA

www.jubilerbuda.pl



## DENKMAL

Denkmäler spielen eine wichtige Rolle im Stadtraum – sie funktionieren als Gedenkstätten, machen wichtige Ereignisse oder Persönlichkeiten unvergesslich. Aus diesem Grund sollten sie ungewöhnlich dekoriert werden. Betonen Sie ihre Bedeutung mit Kaskadenkonstruktionen.

## MONUMENT

Les monuments sont des éléments importants de l'espace urbain. Ces lieux commémorent des événements cruciaux et des personnes importantes pour la société et le pays, ils doivent donc être représentatifs. Soulignez leur valeur et accentuez-les avec l'aide des tours de fleurs.

# H 750



straße  
street



marktplatz  
town square



kreisverkehr  
roundabout



denkmal  
monumen

	<b>Anzahl der Ringe</b> levels	▶	3
	<b>Fassungsvermögen</b> capacity	▶	373 l
	<b>Gesamthöhe</b> total height	▶	740 mm
	<b>Basisdurchmesser</b> bottom diameter	▶	1200 mm
	<b>Gewicht vor Bepflanzung</b> weight before planting	▶	58 kg
	<b>Gewicht nach Bepflanzung</b> weight after planting	▶	190 - 370 kg
	<b>Anzahl der Setzlinge</b> estimated number of plants	▶	40 - 50
	<b>Basisfarbe</b> basic colour	▶	5
	<b>Farbvarianten</b> available colours	▶	1     2 3     4

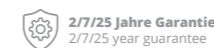
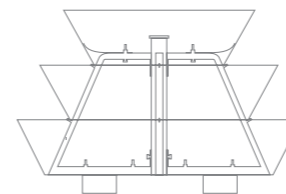
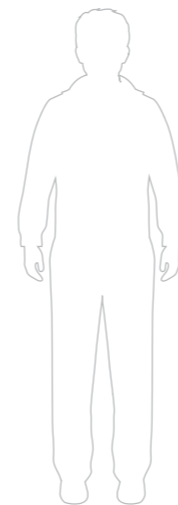

2/7/25 Jahre Garantie  
2/7/25 year guarantee



Transportmodul  
transport module



Bewässerungssystem  
watering system



Diebstahlsicherung  
anti-theft system



Mobilsystem  
mobile system





## ► LASERGESCHNITTENE RINGE ANNEAUX COUPES AU LASER

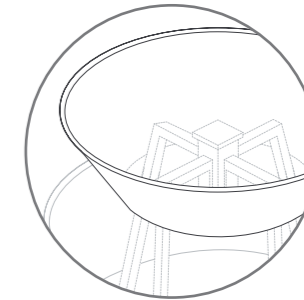

Der Laserschnitt, der bei der Ringherstellung angewendet wurde, ist die modernste Methode der Metallbearbeitung. Dank dieser Technologie zeichnen sich unsere Produkte durch höchste Qualität aus.

La découpe au laser de l'acier appliquée à la production des Flower Towers est la méthode de travail des métaux la plus moderne et la plus efficace. L'application de cette technologie garantit que les anneaux sont parfaitement uniformes et sans défauts. Les constructions sont caractérisées par la plus haute qualité de fabrication et des bords lisses.

### ” Voyez avant de décider

Möchten Sie das Arrangement Ihres Raumes sorgfältig planen? Sind Sie gespannt, wie sich Ihre Stadt nach der Einführung der Kaskadenkonstruktionen präsentieren wird? In wenigen Augenblicken schaffen wir eine kostenlose, an Ihre Bedürfnisse angepasste Visualisierung. Kontaktieren Sie uns und schauen Sie sich an, wie wir zusammen Ihren Raum verändern können.

Voulez-vous planifier l'apparence de l'espace urbain? Vous vous demandez à quoi ressemblera votre ville avec Flower Towers? Nous pouvons créer une visualisation gratuite adaptée à vos besoins. Ecrivez-nous et voyez comment nous pouvons changer l'espace public ensemble.





---

**ERSTKLASSIGE BLUMENKONSTRUKTION**  
THE EXCELLENT FLOWER TOWER

---



**KASKADENKONSTRUKTION**  
FLOWER TOWER

# H 1050

Das neueste Modell unserer Kaskadenkonstruktionen ist eine perfekte Lösung für alle, die nach dem goldenen Mittelweg zwischen den höchsten Blumentürmen und unseren kleinsten Vorschlägen suchen. Dieser Blumenturm ermöglicht die Einführung von blumigen Akzenten in jeden Ort.

Le dernier modèle des Flower Towers a été créé comme un compromis entre les plus grandes et les plus petites décorations. Ce modèle compact permet de lancer la nature presque partout.

---

☰ 5 levels

⚖️ 275 - 490 kg

💧 397 l

⬆️ 1160 mm

---

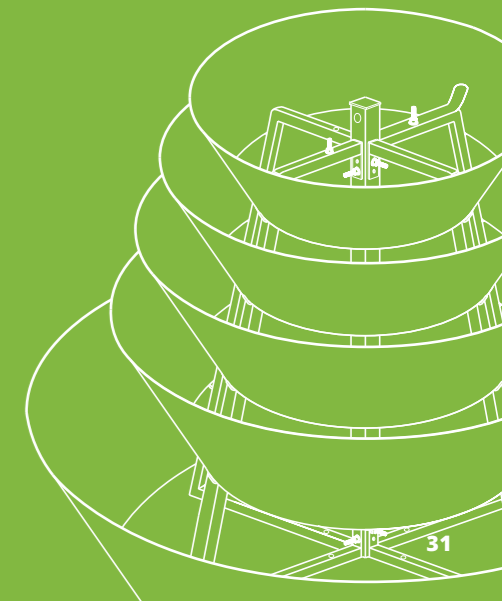





H1050

# H 1050



kreisverkehr  
roundabout



gehweg  
pavement



marktplatz  
town square



park  
park



denkmal  
monumen

## GEHWEG

Um die Gehwege zu verzieren, verwenden Sie schmale Konstruktionen H1100. Dank ihrer Form stören sie den Verkehr nicht und zugleich trennen sie die Fußgängerzone von belebter Straße ab.

## CHAUSSÉE

Si vous souhaitez décorer des trottoirs, utilisez les constructions H1050. Grâce à leur forme, ils ne rendent pas les déplacements difficiles pour les piétons. Ils les séparent également d'une rue animée.

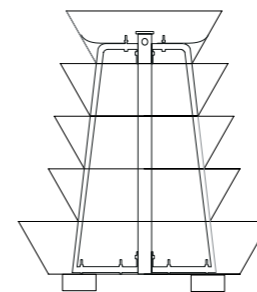
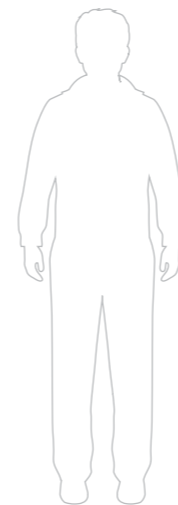

	<b>Anzahl der Ringe</b> levels	▶	5
	<b>Fassungsvermögen</b> capacity	▶	397 l
	<b>Gesamthöhe</b> total height	▶	1160 mm
	<b>Basisdurchmesser</b> bottom diameter	▶	1050 mm
	<b>Gewicht vor Bepflanzung</b> weight before planting	▶	45 kg
	<b>Gewicht nach Bepflanzung</b> weight after planting	▶	275 - 490 kg
	<b>Anzahl der Setzlinge</b> estimated number of plants	▶	60 - 72
	<b>Basisfarbe</b> basic colour	▶	5
	<b>Farbvarianten</b> available colours	▶	1     2 3     4

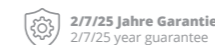

27/25 Jahre Garantie  
27/25 year guarantee



Transportmodul  
transport module



Bewässerungssystem  
watering system



Diebstahlsicherung  
anti-theft system



## ► AUSSERGEWÖHNLICHE STABILITÄT STABILITE EXCEPTIONNELLE

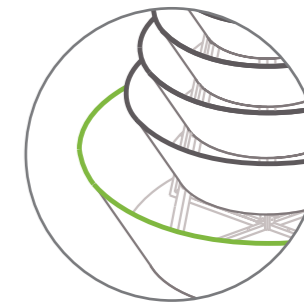

Bei der Gestaltung unserer neuesten Kaskadenkonstruktion haben wir uns zum Ziel gesetzt, eine optimale Höhe mit einer breiten Basis zu verbinden. So entstand eine Dekoration, die sich kaum umkippen lässt. Diese kleine Kaskade bietet hervorragende Gestaltungsmöglichkeiten. Der untere Ring ist so breit, dass er mehrere Setzlinge aufnehmen kann. So können Sie den Effekt eines wunderschönen, blumigen Teppich erreichen.

Dans notre dernier modèle, nous nous sommes tout d'abord concentrés sur la combinaison de la hauteur optimale avec une base large, pour créer une décoration quasiment impossible à renverser. Cette petite tour fleurie offre d'excellentes possibilités d'agencement: l'anneau inférieur est suffisamment large pour accueillir plus de semis, donnant l'impression d'un tapis floral à la base du décor.

### „Possibilités additionnelles

Das Modell 1050 wurde so konzipiert, um die maximale Anzahl von Setzlingen schnell. Dort, wo eine ungestörte Sicht und Stabilität der Infrastruktur im Vordergrund stehen, müssen sorgfältig durchdachte Lösungen verwendet werden. Wir sind uns bewusst, dass obwohl auch an solchen Stellen grüne Akzente äußerst wertvoll sind, hat die Sicherheit oberste Priorität.

La conception du modèle H1050 a été créée pour donner la possibilité d'apporter facilement et efficacement le nombre maximum de plants. verdure des rues, ronds-points, escaliers sur les places- nous sommes conscients que dans ces endroits également, l'élément de verdure est extrêmement précieux, mais la sécurité passe toujours en premier.

---

UNIVERSALITÄT ZÄHLT  
UNIVERSALITY MATTERS

---



KASKADENKONSTRUKTION  
FLOWER TOWER

H 1100

Diese schlanke Kaskade ist als einzige schon in der Basisversion pulverfarbbeschichtet. Sie ist mobil und montagefreundlich. Sie lässt einen großen Effekt in kleinen Räumen wie z. B. Gehwege erreichen. Dieses Modell präsentiert sich am besten in Begleitung anderer Blumentürme.

Une cascade mince, qui est la seule, est revêtue de poudre dans la version de base. Ce modèle est mobile et facile à installer. cela fait une énorme impression dans les endroits étroits tels que les trottoirs ou les avenues. Ses qualités esthétiques sont les plus visibles lorsque vous placez plusieurs constructions les unes à côté des autres.

---

☰ 6 levels

⚖️ 90 - 120 kg

💧 125 l

⚡ 1010 mm

---

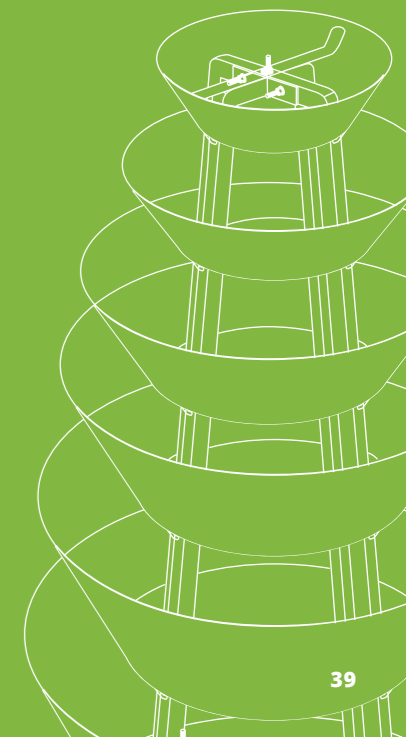



BOHATERSKIM DZIECIOM WZEMNIEM  
BRONIĄCYM MOWY POLSKIEJ  
W STRAJKU SZKOLNYM  
1901-1902

SPONKOROWANO  
MIASTA I POWIATU  
WARSZAWSKIEGO  
W MARCU 1988

WIEDEŃSKA - BRANIKOWA  
KILKA DNI 1943 - 1944  
WIEDEŃSKA - BRANIKOWA 1944

CENTRUM  
OGRODNICZE

WC

KWAZC

1700

KIP



## REPRÄSENTATIVER PLATZ

Die wichtigsten Orte in der Stadt brauchen eine besondere Dekoration - nichts bewährt sich so gut wie saisonale Blumen. Pflanzen in Blumentürmen können zusammen mit den Jahreszeiten gewechselt werden, so dass sich die Plätze immer am schönsten präsentieren.

## La représentation des places

Les lieux les plus importants de la ville nécessitent des décorations spéciales - rien ne vaut les fleurs de saison. Les plantes des tours florales peuvent être changées au rythme de la nature. Les plantes des tours florales peuvent être changée au rythme de la nature pour que les places soient toujours aussi belles.

# H 1100



gehweg  
pavement







markplatz  
town square



park  
park



denkmal  
monumen

	<b>Anzahl der Ringe</b> levels	▶	6
	<b>Fassungsvermögen</b> capacity	▶	125 l
	<b>Gesamthöhe</b> total height	▶	1010 mm
	<b>Basisdurchmesser</b> bottom diameter	▶	600 mm
	<b>Gewicht vor Bepflanzung</b> weight before planting	▶	30 kg
	<b>Gewicht nach Bepflanzung</b> weight after planting	▶	90 - 120 kg
	<b>Anzahl der Setzlinge</b> estimated number of plants	▶	32 - 50
	<b>Basisfarbe</b> basic colour	▶	 4
	<b>Farbvarianten</b> available colours	▶	 1  2  3

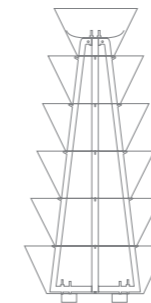
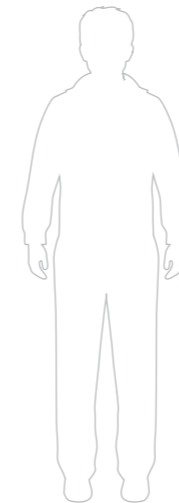



## ► BEWÄSSERUNGSSYSTEM Système d'arrosage

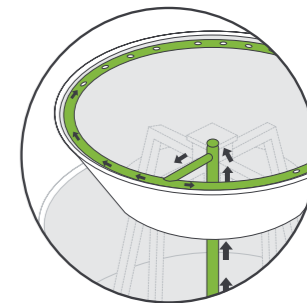

Es garantiert eine hohe Präzision bei der Bewässerung, reduziert sowohl die Kosten (dank der Anpassung der Wassermenge an die Pflanzenbedürfnisse) als auch den Zeitaufwand, der mit der Pflege verbunden ist.

L'installation d'arrosage est un système intégré spécialement conçu pour les tours à fleur Terra. Il assure une grande précision d'arrosage, réduit le temps nécessaire à l'entretien et permet de réaliser des économies grâce à l'adaptation de l'arrosage aux besoins des plantes

### “ Go green!

Seit fast 2 Jahren unterstützt der Weblog [greenspired.de](http://greenspired.de) die Städte, die bunte, natürliche Akzente in Ihre Räume einführen. Jedes Jahr organisieren wir den Wettbewerb Terra Flower Power - Die am schönsten bep lanzte Stadt in Polen.

Nous remarquons les avantages de la verdure urbaine quand elle nous manque...C'est pourquoi nous soutenons depuis trois ans sur notre blog "inspiré par la nature" toutes les activités concernant les fleurs et la nature en ville depuis trois ans.





---

## BESTSELLER UNTER ALLEN KASKADENKONSTRUKTIONEN

THE MOST POPULAR MODEL

---



## KASKADENKONSTRUKTION FLOWER TOWER

# H 1200

Diese große, aber nicht besonders hohe Konstruktion zeichnet sich mit Stabilität aus. Dank ihrer Größe kann sie in der Nähe von Bänken und Abfalleimern gestellt werden und so eine einheitliche Komposition mit anderen Elementen der Kleinarchitektur schaffen. Ihre Universalität ist der wichtigste Grund dafür, dass dieses Modell ein Bestseller wurde und sich immer größerer Popularität in vielen europäischen Städten erfreut.

Une construction grande, mais pas trop, se distingue par sa stabilité. Grâce à sa taille, elle ne perturbe pas les proportions dans l'espace public, elle peut donc se tenir à côté des bancs et des poubelles, créant avec eux une composition cohérente. Son application universelle est la raison pour laquelle H 12000 est devenu notre best-seller. Il est populaire dans de nombreux pays européens.



6 levels



355 - 660 kg



668 l



1355 mm

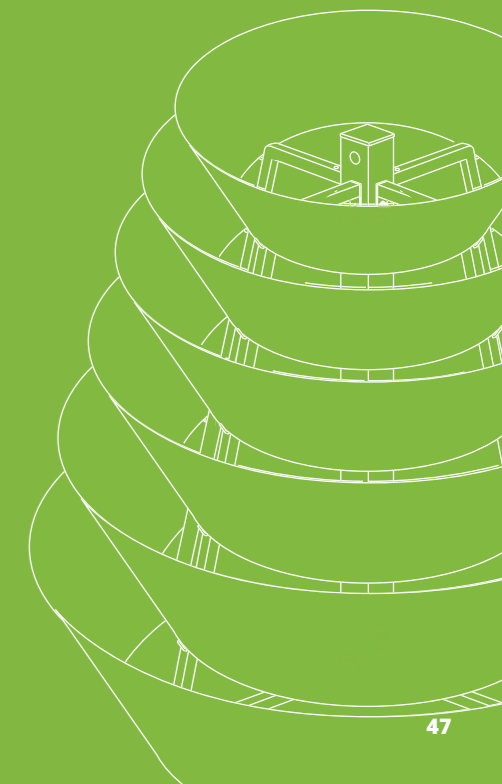





## MARKTPLATZ

Den Marktplatz kann man in fast allen europäischen Städten finden. Unabhängig von seiner Größe, Bebauung oder Architektur betont die Stadtverwaltung gerne seinen Charme. Oft ist es jedoch unmöglich, Bäume und Sträucher anzupflanzen. Dieses Problem lösen Kaskadenkonstruktionen. Nutzen Sie das Modell H1200 als natürliche Grenze zwischen dem Gehweg und der Straße!

## Place du village

Presque toutes les villes ont un vieux marché. Quelle que soit sa surface, les autorités municipales font de leur mieux pour préserver le charme de ce lieu. Si la plantation traditionnelle est impossible, les tours à fleurs vous aideront. Créer des barrières naturelles contre la circulation grâce au modèle H1200

# H 1200



springbrunnen  
fountain



marktplatz  
town square



park  
park



denkmal  
monumen

	<b>Anzahl der Ringe</b> levels	▶	6
	<b>Fassungsvermögen</b> capacity	▶	668 l
	<b>Gesamthöhe</b> total height	▶	1355 mm
	<b>Basisdurchmesser</b> bottom diameter	▶	1200 mm
	<b>Gewicht vor Bepflanzung</b> weight before planting	▶	86 kg
	<b>Gewicht nach Bepflanzung</b> weight after planting	▶	355 - 660 kg
	<b>Anzahl der Setzlinge</b> estimated number of plants	▶	72 - 90
	<b>Basisfarbe</b> basic colour	▶	5
	<b>Farbvarianten</b> available colours	▶	1  2 3  4

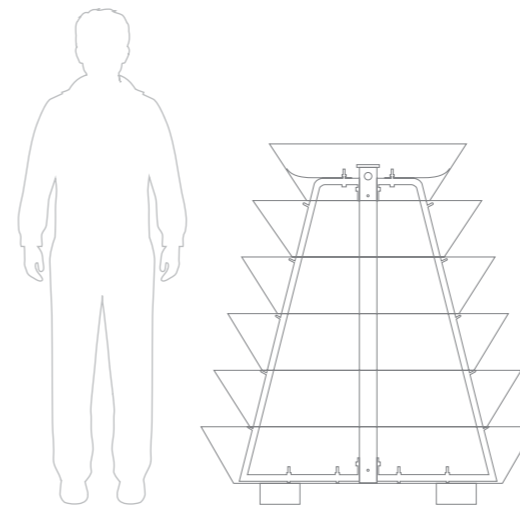

**2/7/25 Jahre Garantie**  
2/7/25 year guarantee

**Transportmodul**  
transport module

**Bewässerungssystem**  
watering system

**Diebstahlsicherung**  
anti-theft system

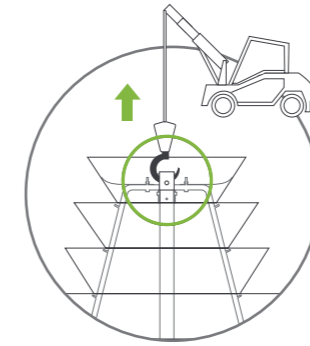

## ► TRANSPORTMODUL MODULE TRANSPORTABLE

Funktionales System, das bequeme Entladung der bepflanztten Konstruktionen erleichtert und lässt das Risiko der Blumenbeschädigung reduzieren. Der sichere und widerstandsfähige Griff beschleunigt wesentlich den Prozess der Einführung von Produkten in den gewählten Raum.

Le module de transport se compose d'une poignée sûre et durable permettant d'apporter une décoration dans l'espace urbain en utilisant une voiture spéciale. Ce système fonctionnel facilite le déchargement et accélère le transport des constructions, quelles que soient leurs dimensions. Il garantit également que les fleurs ne seront pas endommagées.

### “ Catch it if you can! ”

Jeder mag bequeme und schnelle Lösungen. Jahrelange Erfahrung und wertvolle Hinweise unserer Kunden bilden eine gute Basis, um ein funktionales Transportmodul zu schaffen. Mithilfe eines hydraulischen Fahrzeugskrans kann man schnell und sicher bepflanzen Kaskadenkonstruktionen entladen oder umstellen.

Nous aimons tes solutions confortables et rapides. Des années d'expérience et les précieux conseils de nos clients nous ont donné les bases pour créer un système de transport fonctionnel. En utilisant une grue HDS, nous pouvons transporter et décharger des constructions stables et lourdes partout, facilement et en toute sécurité.



ALTERNATIVE ZUR KLASSIK  
ALTERNATIVE TO CLASSICS



KASKADENKONSTRUKTION  
FLOWER TOWER

**H 1200**  $\frac{1}{2}$   $\frac{1}{4}$   $\frac{1}{2}$   
ROUND

Dank origineller Form dieser Konstruktionen kann man Ecken oder Wände effektiv bepflanzen. Kaskadenkonstruktionen beheben kleine Fehler der Gebäudefassaden, verzieren Treppe, Eingänge oder andere schwer zugängliche Orte. Das ist der größte Vorteil dieser Modelle!

La forme innovante de la construction a été conçue pour les angles et les murs. Les tours de fleurs couvrent les défauts de la façade, décorent les escaliers, les portes, les entrées et autres endroits problématiques. L'aménagement de ces endroits est le meilleur avantage de ces modèles.

$\frac{1}{2}$   $\frac{1}{2}$   
ROUND

6 levels



180 - 300 kg



314 l



1355 mm

$\frac{1}{4}$

6 levels



96 - 150 kg



157 l



1355 mm







## EINGANG

Eine effektvolle Gestaltung des Gebäudeeingangs gehört nicht zu einfachen Aufgaben. Wenn Sie sich für Halbmodelle der Kaskadenkonstruktionen entscheiden, erzielen Sie einen interessanten Dekorationseffekt, ohne viel Platz einzunehmen. Klassische Modelle werden sich auch hervorragend präsentieren – sie ermöglichen die Einführung des natürlichen Elements dort, wo die Blumen von Natur aus nicht wachsen könnten. Bei entsprechender Wahl der Bepflanzung können Sie auch die Einzigartigkeit der Architektur betonen.

## ENTREE

Décorer correctement une entrée n'est pas une tâche facile. Vous devez vous rappeler de ne pas limiter sa fonctionnalité. Si vous optez pour les demi-modèles d tours de fleurs, vous aurez besoin d'un minimum d'espace pour la raviver. De plus, si vous ajoutez des fleurs aux couleurs assorties, vous pouvez accentuer le style architectural d'un bâtiment.

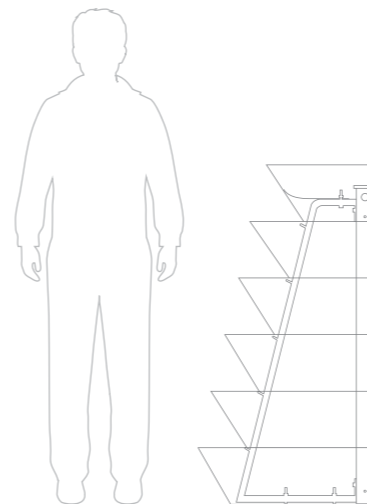

# H 1200 <sup>1/2</sup>



eingang  
entrance



gehweg  
pavement



markplatz  
town square

	<b>Anzahl der Ringe</b> levels	▶	6
	<b>Fassungsvermögen</b> capacity	▶	314 l
	<b>Gesamthöhe</b> total height	▶	1355 mm
	<b>Basisdurchmesser</b> bottom diameter	▶	½ 1200 mm
	<b>Gewicht vor Bepflanzung</b> weight before planting	▶	60 kg
	<b>Gewicht nach Bepflanzung</b> weight after planting	▶	180 - 300 kg
	<b>Anzahl der Setzlinge</b> estimated number of plants	▶	40 - 50
	<b>Basisfarbe</b> basic colour	▶	5
	<b>Farbvarianten</b> available colours	▶	1     2 3     4

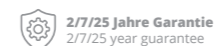

27/25 Jahre Garantie  
27/25 year guarantee



Transportmodul  
transport module



Bewässerungssystem  
watering system



Diebstahlsicherung  
anti-theft system

H1200 ½ A123



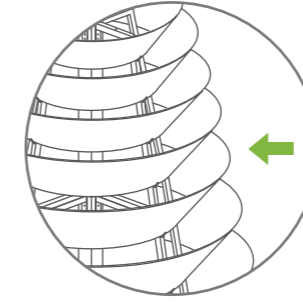

## ► ZINKSCHICHT HOT DIP GALVANIZING COATING

Das Geheimnis der Witterungsbeständigkeit liegt im Prozess der Verzinkung, dem alle Modelle unterliegen. Zinkschicht schützt die Konstruktionen vor Korrosion und ermöglicht ihre jahrelange Nutzung. Feuerverzinkung bildet auch eine gute Basis für Pulverfarbeschichtung.

Le secret de la résistance aux conditions climatiques est le processus de galvanisation à chaud auquel chaque construction doit se soumettre. Le revêtement de zinc protège de la corrosion et permet en même temps une utilisation à long terme. Le revêtement de galvanisation à chaud est également une base parfaite pour le revêtement en poudre.

### Depuis de longues années...

Seit über 15 Jahren verbinden wir sorgfältige Herstellung mit Innovation und bieten unseren Kunden Produkte höchster Qualität. Dank der Verbindung des Wissens von Produktionsexperten, Designern und Landschaftsarchitekten sind Terra-Produkte immer innovative Lösungen von höchster Qualität. Ihr wichtigster Vorteil ist die Beständigkeit, die aus hochwertigen Materialien und fortgeschrittenen Herstellungsmethoden resultiert

Depuis plus de 15 ans, nous offrons à nos clients des produits de haute qualité en combinant le savoir-faire et l'innovation. Grâce à l'intégration des connaissances de spécialistes de la production, des designers et des architectes paysagistes, nos produits sont toujours des solutions innovantes du plus haut niveau de sécurité et de qualité. Leur caractéristique la plus importante est la longévité obtenue en choisissant uniquement les meilleurs matériaux et des méthodes de production avancées

# H 1200 <sup>1/4</sup>



ingang  
entrance



gehweg  
pavement



markplatz  
town square

	<b>Anzahl der Ringe</b> levels	▶	6
	<b>Fassungsvermögen</b> capacity	▶	157 l
	<b>Gesamthöhe</b> total height	▶	1355 mm
	<b>Basisdurchmesser</b> bottom diameter	▶	¼ 1200 mm
	<b>Gewicht vor Bepflanzung</b> weight before planting	▶	17 kg
	<b>Gewicht nach Bepflanzung</b> weight after planting	▶	96 - 150 kg
	<b>Anzahl der Setzlinge</b> estimated number of plants	▶	20 - 25
	<b>Basisfarbe</b> basic colour	▶	030
	<b>Farbvarianten</b> available colours	▶	032  033 034  035

2/7/25 Jahre Garantie  
2/7/25 year guarantee

Transportmodul  
transport module

Bewässerungssystem  
watering system

Diebstahlsicherung  
anti-theft system

# H 1200 <sup>1/2</sup> ROUND



ingang  
entrance



gehweg  
pavement



markplatz  
town square



kreisverkehr  
roundabout

	<b>Anzahl der Ringe</b> levels	▶	6
	<b>Fassungsvermögen</b> capacity	▶	307 l
	<b>Gesamthöhe</b> total height	▶	1355 mm
	<b>Basisdurchmesser</b> bottom diameter	▶	½ 1200 mm
	<b>Gewicht vor Bepflanzung</b> weight before planting	▶	60 kg
	<b>Gewicht nach Bepflanzung</b> weight after planting	▶	180 - 300 kg
	<b>Anzahl der Setzlinge</b> estimated number of plants	▶	40 - 50
	<b>Basisfarbe</b> basic colour	▶	030
	<b>Farbvarianten</b> available colours	▶	032  033 034  035

2/7/25 Jahre Garantie  
2/7/25 year guarantee

Transportmodul  
transport module

Bewässerungssystem  
watering system



H1200 1/4



A123

---

**EIN ECHTER BLICKFANG**  
IMMOVABLE GIANT

---



**KASKADENKONSTRUKTION**  
FLOWER TOWER

# H 2000

---

**Eines der höchsten Modelle, das sich mit sicherer und stabiler Konstruktion auszeichnet. Es bewährt sich als Orientierungspunkt oder bunter Akzent im Stadtraum. Solche Dekoration ist nicht zu übersehen!**

L'un des plus grands modèles qui se distingue par sa construction sûre et stable. Si vous l'installez dans le centre-ville, il peut servir aux citoyens de point d'orientation ou d'accent coloré et visible dans l'espace public. Son charme attire le regard.

---

☰ 9 levels



600 - 1150 kg



1168 l



1990 mm

---







## STRASSE

Verwandeln Sie die Straße in einen bunten, einwohnerfreundlichen Ort! Kaskadenkonstruktionen H2000 bewährten sich dort, wo die Einführung grüner Elemente besonders problematisch ist. Sie beschränken keine Sicht, was für die Autofahrer sehr wichtig ist.

## Rue

Transformez une rue en un lieu coloré et convivial d'une manière très simple. Les tours de fleurs H2000 sont les plus aptes à décorer les environs sans la nature et, ce qui est le plus important, elles ne réduisent pas la visibilité pour les conducteurs et les piétons.

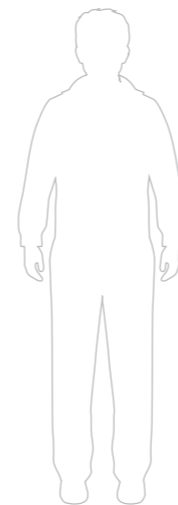

# H 2000



park  
park



springbrunnen  
fountain



marktplatz  
town square



kreisverkehr  
roundabout



denkmal  
monumen

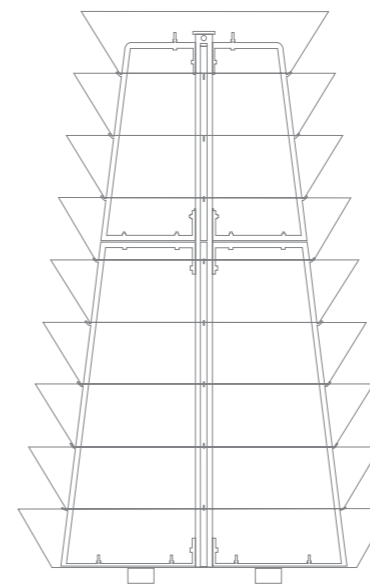

	<b>Anzahl der Ringe</b> levels	▶	9
	<b>Fassungsvermögen</b> capacity	▶	1168 l
	<b>Gesamthöhe</b> total height	▶	1990 mm
	<b>Basisdurchmesser</b> bottom diameter	▶	1200 mm
	<b>Gewicht vor Bepflanzung</b> weight before planting	▶	124 kg
	<b>Gewicht nach Bepflanzung</b> weight after planting	▶	600 - 1150 kg
	<b>Anzahl der Setzlinge</b> estimated number of plants	▶	110 - 130
	<b>Basisfarbe</b> basic colour	▶	5
	<b>Farbvarianten</b> available colours	▶	1    2 3    4

2/7/25 Jahre Garantie  
2/7/25 year guarantee

Transportmodul  
transport module

Bewässerungssystem  
watering system

Diebstahlsicherung  
anti-theft system



H2000



A117

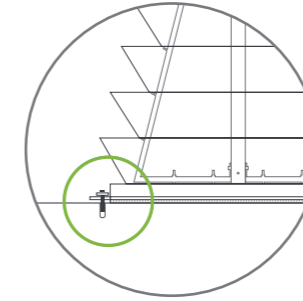

## ► **DIEBSTAHLSICHERUNG** SYSTEME ANTIVOL

**Sichere und dauerhafte Lösung, die unsere Produkte vor Diebstahl oder Akte des Vandalismus schützt. Dank der stabilen und widerstandsfähigen Bodenbefestigung bleibt die Kaskaden-Blumenständerkonstruktion an ihrem Bestimmungsort.**

La solution sûre et solide qui élimine les pertes causées par le vol. L'élément en acier de haute qualité garantit l'efficacité du système antivol. L'installation stable et durable au sol rend les constructions inamovibles.

### ” *Dormez bien!*

*Wir kümmern uns um Ihre Ruhe. Aus diesem Grund haben wir Diebstahlsicherung gestaltet. Nach vielen Jahren der Analyse und zahlreichen Gesprächen mit unseren Kunden schaffen wir Kaskadenkonstruktionen, die sich im Stadtraum bewähren. Beständiges Material und innovative Befestigung schrecken potentielle Vandalen und Diebe ab.*

*Nous voulons que tous nos clients dorment bien, c'est pourquoi le système antivol est notre réponse à la peur du vandalisme et du vol. Après de nombreuses années d'analyses, d'expérience et de consultations avec les clients, nous avons réussi à créer des constructions qui résistent à toute menace. Le matériau durable et le système de fixation innovant découragent les vandales et les voleurs potentiels.*

# H 2000 <sup>1/2</sup>



ingang  
entrance



gehweg  
pavement



denkmal  
monumen



**Anzahl der Ringe**  
levels

▶ 9



**Fassungsvermögen**  
capacity

▶ 584 l



**Gesamthöhe**  
total height

▶ 1990 mm



**Basisdurchmesser**  
bottom diameter

▶ ½ 1200 mm



**Gewicht vor Bepflanzung**  
weight before planting

▶ 62 kg



**Gewicht nach Bepflanzung**  
weight after planting

▶ 300 - 575 kg



**Anzahl der Setzlinge**  
estimated number of plants

▶ 55 - 65



**Basisfarbe**  
basic colour

▶  030



**Farbvarianten**  
available colours

▶  032  033

 034  035

 **2/7/25 Jahre Garantie**  
2/7/25 year guarantee

 **Transportmodul**  
transport module

 **Bewässerungssystem**  
watering system

 **Diebstahlsicherung**  
anti-theft system

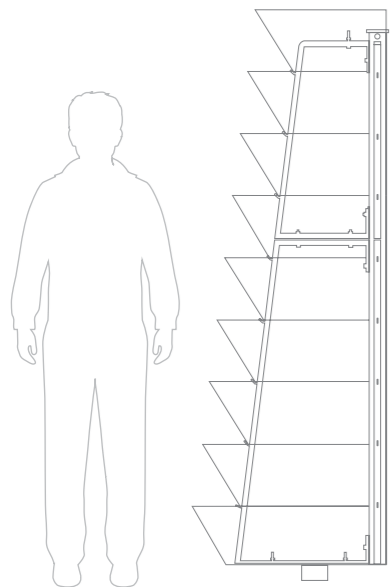

 H2000 1/2

 A116



---

**BLÜHENDE PYRAMIDE**  
FLORAL PYRAMID

---



**KASKADENKONSTRUKTION**  
FLOWER TOWER

**H 2400**

**In dieser riesigen Konstruktion passen bis 200 Setzlingen hinein. Sie lassen den Effekt der blühenden Kugel erzielen. Dank der großen Fläche können die angepflanzten Blumen verschiedene Muster wie z.B. Spirale oder Schachbrett annehmen.**

Cette énorme construction peut contenir jusqu'à 200 plantes qui, après leur floraison, créent une magnifique tour de fleurs. Grâce à cette grande surface, les fleurs peuvent former différents motifs, par exemple en damier ou en spirale. Cela ne dépend que de votre imagination. cet énorme volcan de fleurs est inamovible.

---

☰ 12 levels    🏠 710 - 1300 kg    💧 1335 l    ⚡ 2610 mm

---

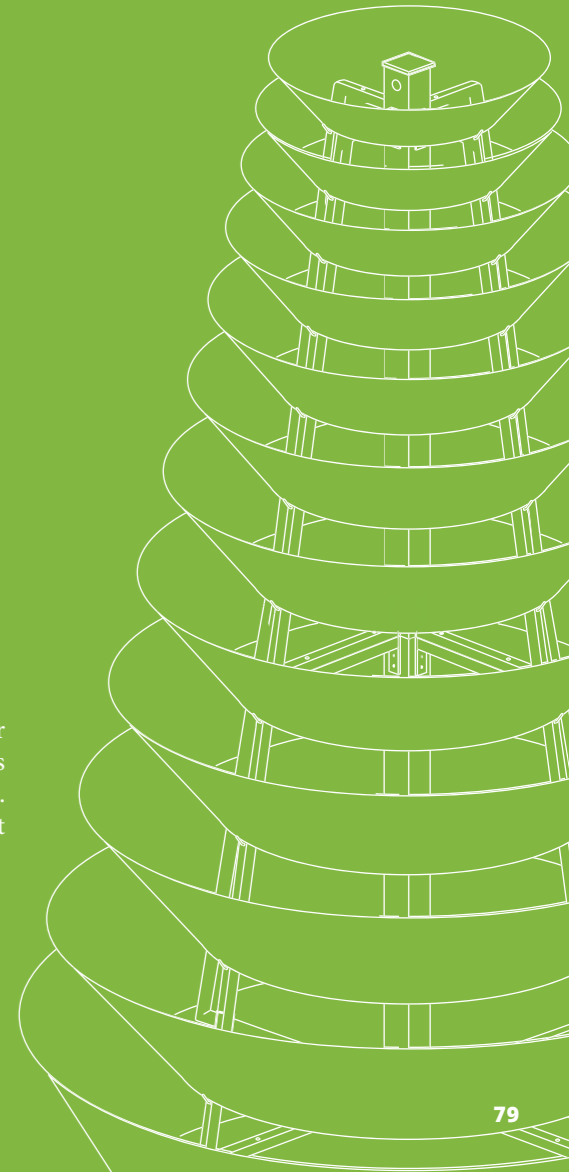





H2400

## PARK

Parks spielen die Rolle der grünen Lungen der Stadt. Das ist auch ein perfekter Ort für Blumensäulen. Sorgfältig gewählte Bepflanzung lässt die wichtigsten Elemente der Komposition betonen. Wenn Sie nicht sicher sind, welche Blumen sich am besten bewähren, schauen Sie sich unsere Vorschläge an.

## PARC

Le parc est considéré comme le poumon vert de la ville. Malgré la verdure omniprésente, c'est aussi un endroit idéal pour les tours de fleurs. Si vous associez correctement les fleurs et les modèles, vous pouvez décorer les avenues du parc et accentuer les points les plus significatifs.

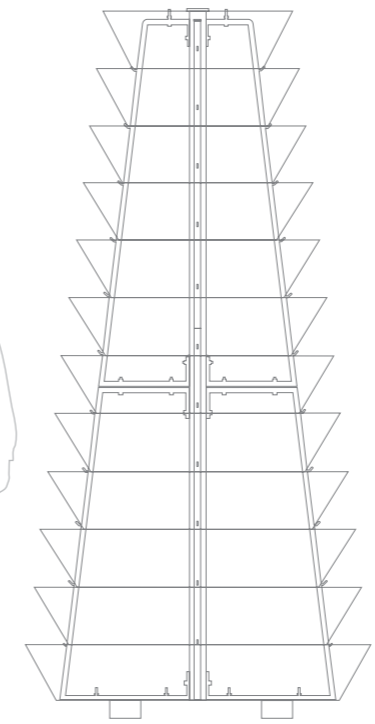
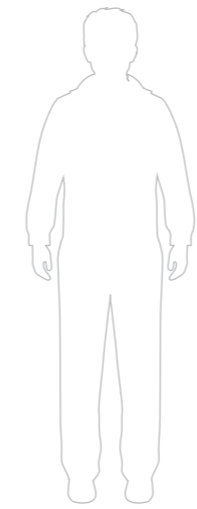

# H 2400

- straße  
street
- springbrunnen  
fountain
- markplatz  
town square
- park  
park
- denkmal  
monumen

	<b>Anzahl der Ringe</b> levels	▶	12
	<b>Fassungsvermögen</b> capacity	▶	1335 l
	<b>Gesamthöhe</b> total height	▶	2610 mm
	<b>Basisdurchmesser</b> bottom diameter	▶	1200 mm
	<b>Gewicht vor Bepflanzung</b> weight before planting	▶	147 kg
	<b>Gewicht nach Bepflanzung</b> weight after planting	▶	710 - 1300 kg
	<b>Anzahl der Setzlinge</b> estimated number of plants	▶	145 - 180
	<b>Basisfarbe</b> basic colour	▶	5
	<b>Farbvarianten</b> available colours	▶	1     2 3     4

- 2/7/25 Jahre Garantie**  
2/7/25 year guarantee
- Transportmodul**  
transport module
- Bewässerungssystem**  
watering system
- Diebstahlsicherung**  
anti-theft system

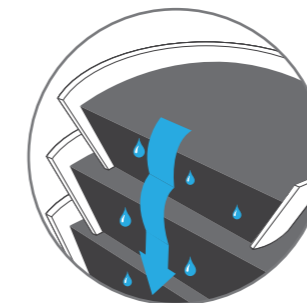

## ► KASKADENSYSTEM

Ek

Mit Patent geschütztes System offener Ringe. Als Basis jedes Modells dient die Bodenschale. Diese innovative Lösung erhöht wesentlich Effektivität und Qualität des Pflanzenanbaus. Da die einzelnen Schichten der Blumenständerkonstruktion keinen Boden besitzen, haben die Pflanzenwurzeln optimale Wachstumsbedingungen sowie entsprechende Wasser- und Luftmenge. Im Endeffekt entsteht eine üppige Bepflanzung, die die Stahlkonstruktion völlig bedeckt.

Le système breveté d'anneaux ouverts qui crée une tour de fleurs. La base de chaque modèle est un grand bol. Cette solution innovante offre aux plantes des conditions de croissance illimitées, un accès approprié à l'eau et aux nutriments, ainsi qu'une circulation d'air optimale dans le système racinaire. L'effet est l'amélioration de l'efficacité et de la qualité des plantes et la réduction de leur perte. Au final, toute la construction est couverte de fleurs luxuriantes.

### Laissez votre ville s'épanouir...

Was ist ein Kaskadensystem? Das ist viel mehr als nur charakteristische Form unserer Produkte. Wir schufen das System, das den Setzlingen freie Entwicklung garantiert. Diese innovative, patentgeschützte Lösung erhöht Effektivität der Anpflanzungen. Diese Methode sichert den Pflanzen optimale Wasser- und Luftmenge und dem Wurzelsystem – freies Wachstum. Vertrauen Sie unserem Wissen und lassen Sie Ihre Stadt aufblühen...

Qu'est-ce qu'un système en cascade? C'est quelque chose de plus qu'une forme caractéristique de nos produits. nous sommes les auteurs d'une idée unique qui garantit des conditions de croissance illimitées pour les plantes. Cette solution innovante et brevetée augmente la qualité des fleurs. Grâce à la disposition en cascade des anneaux, une quantité optimale d'eau et d'air est distribuée aux plantes, et leur système racinaire peut se développer librement. Faites-nous confiance et laissez votre ville s'épanouir...

IHRE HOHEIT NATUR  
ITS HIGHNESS NATURE



KASKADENKONSTRUKTION  
FLOWER TOWER

**H 3000**

Eine der höchsten Konstruktionen, die mit ihren Möglichkeiten begeistert. In 15 Stufen kann man über 200 Setzlinge anpflanzen, was einen originellen Dekorationseffekten erzielen lässt. Das ist ein interessanter, bunter Akzent und zugleich eine jahrelange Garantie der Sicherheit und Stabilität.

Une des plus grandes constructions avec d'énormes possibilités. 15 niveaux peuvent contenir plus de 200 semis. Elle permet de réaliser une décoration intéressante et colorée qui est sûre et stable. La construction durera de nombreuses années.

☰ 15 levels



1400 - 1600 kg



1390 l



3105 mm





H3000 A116



## PLATZ IM STADTZENTRUM

Das Herz vieler europäischer Städte bildet ein riesiger, oft gepflasterter Platz. So ausgedehnte Fläche ohne natürlichen Boden ist eine große Herausforderung! Ihre Eintönigkeit können blumige Dekorationen brechen. Nur so große Blumenkonstruktionen wie H3000 können diese Aufgabe bewältigen.

## Place dans le centre ville

Une place pavée est le cœur de presque toutes les villes polonaises. Une si grande place sans arbres ni fleurs peut être un véritable défi ! Cette monotonie peut être rompue par des décorations florales. Le modèle H3000 répondra à vos attentes.

# H 3000



springbrunnen  
fountain



marktplatz  
town square



park  
park



denkmal  
monumen

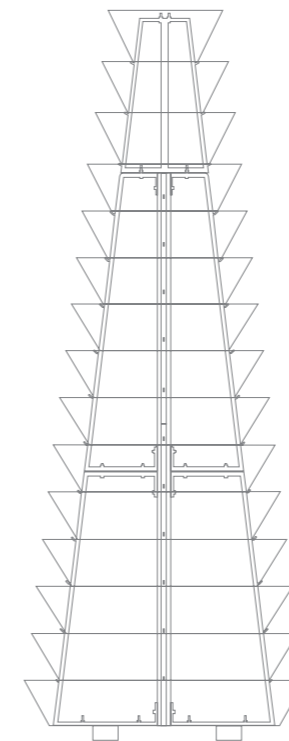

	<b>Anzahl der Ringe</b> levels	▶	15
	<b>Fassungsvermögen</b> capacity	▶	1390 l
	<b>Gesamthöhe</b> total height	▶	3105 mm
	<b>Basisdurchmesser</b> bottom diameter	▶	1200 mm
	<b>Gewicht vor Bepflanzung</b> weight before planting	▶	175 kg
	<b>Gewicht nach Bepflanzung</b> weight after planting	▶	1400 - 1600 kg
	<b>Anzahl der Setzlinge</b> estimated number of plants	▶	165 - 215
	<b>Basisfarbe</b> basic colour	▶	5
	<b>Farbvarianten</b> available colours	▶	1     2 3     4

2/7/25 Jahre Garantie  
2/7/25 year guarantee

Transportmodul  
transport module

Bewässerungssystem  
watering system

Diebstahlsicherung  
anti-theft system



H3000



A116

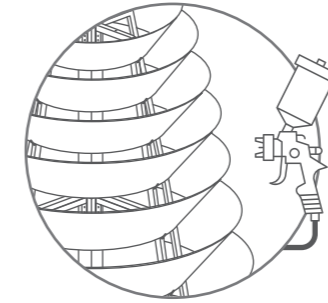

► **PULVERFARBESCHICHTUNG (DUPLEX)**  
 SYSTEME RECTO-VERSO COULEUR  
 LAQUE

Attraktives Aussehen und interessanter Dekorationseffekt gehören zu den größten Vorteilen der Kaskadenkonstruktionen. Über ihre Ästhetik entscheidet in hohem Maße die Pulverfarbe, die Stahlelemente der Konstruktion beschichtet. Ihre Anwendung resultiert aber nicht aus ästhetischen Gründen – die Pulverfarbeschicht, die das Auge erfreut, bildet zugleich ein zusätzlicher Korrosionsschutz.

Les plus grands avantages des tours de fleurs sont une bonne apparence et un effet impressionnant. Un tel résultat est possible grâce à une couche de laque qui recouvre nos constructions. Son application donne également une protection durable contre la corrosion.

“ *Les grands peuvent faire plus!* ”

*In unser Angebot haben wir noch größere Modelle der Kaskadenkonstruktionen eingeführt. 3 Meter hoher Blumenturm eröffnet viele Arrangementsmöglichkeiten und lässt die Farben beliebig komponieren. Wichtig ist, dass das Modell H3000 trotz seiner Größe stabil bleibt. Aus diesem Grund ist er eine sichere Dekoration für jeden Stadtraum.*

*Nous avons récemment ajouté des tours de fleurs encore plus grandes. Malgré sa taille, le modèle H3000 est stable mais reste une décoration très sûre, parfaite pour l'aménagement des espaces urbains...* ”



---

**BLUMIGER BERG**  
A PILE OF FLOWERS

---



**KASKADENKONSTRUKTION**  
FLOWER TOWER

# H 3400

Die größte unter allen unseren Kaskadenkonstruktionen. Die aus 17 Ringen bestehende Konstruktion bietet gestalterische Freiheit und ermöglicht eine Dekoration aus sogar 230 Setzlingen zu schaffen. Das ist die einzige Lösung, welche so eine riesige Menge an Pflanzen in den Raum gleichzeitig einführen lässt. Ihr größter Vorteil liegt in ihrer Stabilität und Sicherheit.

La plus grande de toutes les constructions de tours à fleurs. La tour à fleurs H34000, contenant 17 anneaux, offre des possibilités de composition illimitées et permet de créer des décorations comprenant jusqu'à 230 plants. c'est la seule solution qui vous permet d'apporter autant de plantes dans l'espace en même temps. stabilité et fiabilité sont ses grands avantages!

☰ 17 levels

⚖ 1800 - 2000 kg

💧 1490 l

📏 3435 mm







## GRÜNANLAGE VOR DEM RATHAUS

Der Raum direkt vor den Verwaltungsgebäuden verdient eine besondere Aufmerksamkeit.

Blumige Akzente können das Image der Stadtverwaltung positiv beeinflussen, sie werten auch die Gebäude ästhetisch auf. Natürliche Elemente sind eine bewährte Methode, um diesen Effekt zu verstärken. Der riesige Blumenturm H3400 verwandelt jeden Ort in eine blühende Oase!

## Espace vert devant la mairie

L'espace situé directement devant les bâtiments administratifs est un endroit qui mérite d'être mis en valeur. Des abords bien aménagés de la mairie ou de l'hôtel de ville ont un effet positif sur son accueil auprès des habitants, et améliore également l'esthétique des bâtiments. La présence de la nature contribue également à une image conviviale, et il n'y en a jamais trop: la grande H3400 Flower Tower transformera les environs en une oasis fleurie.

# H 3400



springbrunnen  
fountain



marktplatz  
town square



park  
park



denkmal  
monumen

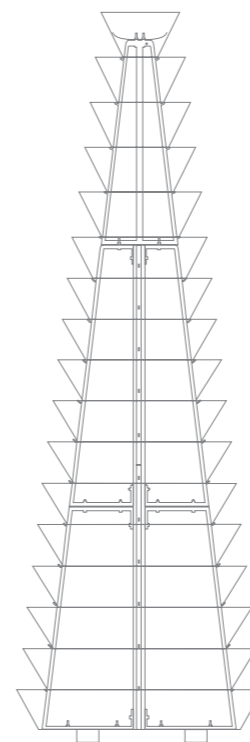

	<b>Anzahl der Ringe</b> levels	▶	17
	<b>Fassungsvermögen</b> capacity	▶	1490 l
	<b>Gesamthöhe</b> total height	▶	3435 mm
	<b>Basisdurchmesser</b> bottom diameter	▶	1200 mm
	<b>Gewicht vor Bepflanzung</b> weight before planting	▶	190 kg
	<b>Gewicht nach Bepflanzung</b> weight after planting	▶	1800 - 2000 kg
	<b>Anzahl der Setzlinge</b> estimated number of plants	▶	185 - 230
	<b>Basisfarbe</b> basic colour	▶	5
	<b>Farbvarianten</b> available colours	▶	1  2 3  4

2/7/25 Jahre Garantie  
2/7/25 year guarantee

Transportmodul  
transport module

Bewässerungssystem  
watering system

Diebstahlsicherung  
anti-theft system



100 H3400 A117

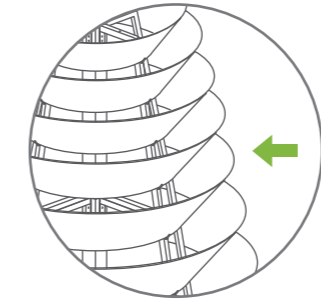

## ▶ ROSTFREIER STAHL ACIER INOXYDABLE

Die aus Edelstahl gefertigten Elemente überzeugen durch eine glatte Oberfläche und einen charakteristischen Glanz. Ihr größter Vorteil liegt aber in einer besonders hohen Robustheit, Korrosionsbeständigkeit und Säureresistenz. Die Verwendung dieser Materialvariante garantiert einen sicheren Einsatz unserer Kaskadenkonstruktionen unter beinahe allen Bedingungen: in der Nähe von belebten Straßen, an Orten mit starken Regenfällen oder in einer salzhaltigen Umgebung.

Les éléments en acier inoxydable sont lisses et brillants, ce qui en améliore l'esthétique. Mais surtout, ils sont extrêmement durables et résistants à la corrosion, et même aux effets destructeurs des acides. L'utilisation de ce matériau dans la production des tours à fleurs permet d'exposer en toute sécurité les décorations à proximité de rues bondées, dans des endroits exposés à de fortes pluies ou dans un environnement salin.

### Relever le défi

*Es liegt uns sehr daran, damit unsere Kunden an der Gestaltung neuer Kaskadenkonstruktionen aktiv teilnehmen. Ihre Bemerkungen und Hinweise sind für uns besonders wertvoll, weil sie als zukünftige Benutzer unserer Kaskadenkonstruktionen am besten wissen, welche Bedürfnisse die Stadtdenkmäler erfüllen sollten. Als Antwort auf einen der Vorschläge haben wir das Modell H3400 entwickelt - die größte Kaskade, die ca. 230 Setzlinge aufnehmen kann. Dies ist die einzige so riesige und gleichzeitig so stabile Dekoration, die speziell für den öffentlichen Raum konzipiert wurde.*

*Nous nous efforçons de faire en sorte que nos clients aient leur part dans la création de l'offre de The Flower towers. les remarques et les conseils des futurs utilisateurs sont les plus précieux pour nous, car ils savent mieux que quiconque ce qui manque dans leur environnement. en réponse à l'une de ces suggestions, nous avons créé H3400 - la plus grande tour à fleurs qui peut contenir 230 semis. c'est la seule construction de cette taille sur le marché et en même temps, c'est une décoration stable dédiée aux espaces publics.*

# Wussten Sie, dass...

## ▶ ANBAU-EINLAGE

mehr Info: S. 106

Jetzt ist der Bepflanzungswechsel ohne Demontage der Blumenampeln möglich! Das ist ein spezieller Pflanzbehälter, welcher einen blitzschnellen, kinderleichten Bepflanzungswechsel ohne Demontage der Blumenampeln ermöglicht.

## ▶ EFFEKT EINER BLÜHENDEN KUGEL

Um die Bedürfnisse der Stadtarchitektur zu befriedigen, hat die Firma Terra Kaskaden-Blumenampeln geschaffen. Diese mit Patent geschützten Produkte sind einzige Blumenbehälter dieser Art in Europa. Voll bepflanzt lassen sie einen ungewöhnlichen Effekt einer blühenden Kugel erzielen.

## ▶ BEWÄSSERUNGSSYSTEM + DOPPELTER BODEN

Spezielles Modul der Kontrolle und Versorgung entsprechender Wassermenge direkt zum Wurzelsystem von Pflanzen. Die Überlauföcher regulieren optimale Wassermenge im Behälter – gleichzeitig verhindern sie das Verwesen der Pflanzen beim Wasserüberfluss. Zusätzliches Bewässerungssystem garantiert nicht nur den Nutzungskomfort, sondern auch lässt die Pflegekosten reduzieren.

## ▶ BEFESTIGUNGEN FÜR JEDE STRASSENLATERNE

Breite Befestigungspalette ermöglicht die Montage der Blumenampel an fast jede Straßenlaterne. Spezielle Konstruktion und zur Herstellung der Griffe verwendetes Material garantieren sichere Nutzung und schützen die Außenschicht der Straßenlaterne.

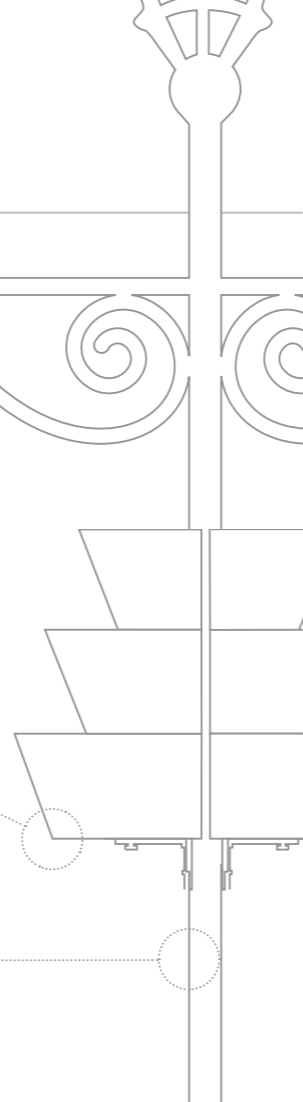
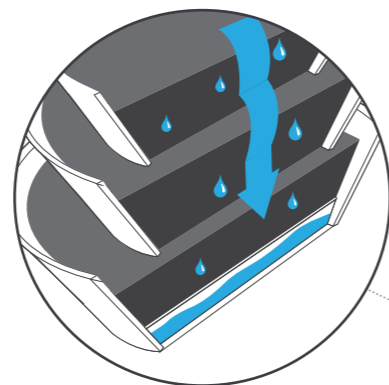

# Wählen Sie Ihr Modell



W600/1

Erreichen Sie den Effekt einer blumigen Schüssel über den Köpfen der Passanten.



W600/2

Schaffen Sie eine blumige Dekoration mit kleinerer Menge der Setzlinge.



W600/3

Schaffen Sie eine effektvolle, blühende Kugel auf Straßenlaternen.

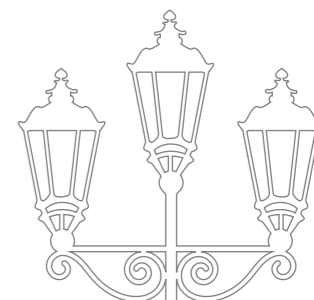

W800/1

Noch mehr Blumen auf Straßenlaternen.

1/2

Auch in halbkreisförmiger Version erhältlich

1/2

Auch in halbkreisförmiger Version erhältlich

NEUES MODELL

# Savez-vous que...

## ► Insertion de culture

**more info:** s. 110

changement de plantations sans démonter toute la construction! Il s'agit d'un bac à plantes spécial, qui permet de changer les plantations sans démonter la décoration - rapidement et sans travaux compliqués

## L'effet ► de la sphère florale

En pensant à la petite architecture urbaine, nous avons créé les modèles destinées aux lampes. ces produits brevetés sont les seuls récipients pour fleurs de ce type en Europe. Lorsqu'ils sont entièrement plantés, ils ressemblent à des sphères florales

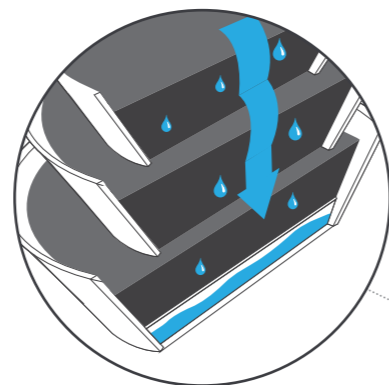

## ► Système d'arrosage + double fond

Un module spécial qui contrôle et fournit de l'eau directement au système racinaire des plantes. Des trous de débordement régulent la quantité optimale d'eau dans un récipient, empêchant les fleurs de pourrir s'il y en a trop. Le système d'arrosage supplémentaire apporte du confort et réduit les dépenses d'entretien

## ► Fixation appropriée Pour chaque lampe

Une large gamme de poignées permet de fixer une construction sur presque tous les lampadaires. Une structure et un matériau spéciaux utilisés dans la production des poignées garantissent une utilisation sûre et la protection du manteau du lampadaire en même temps.

# Choisissez votre modèle

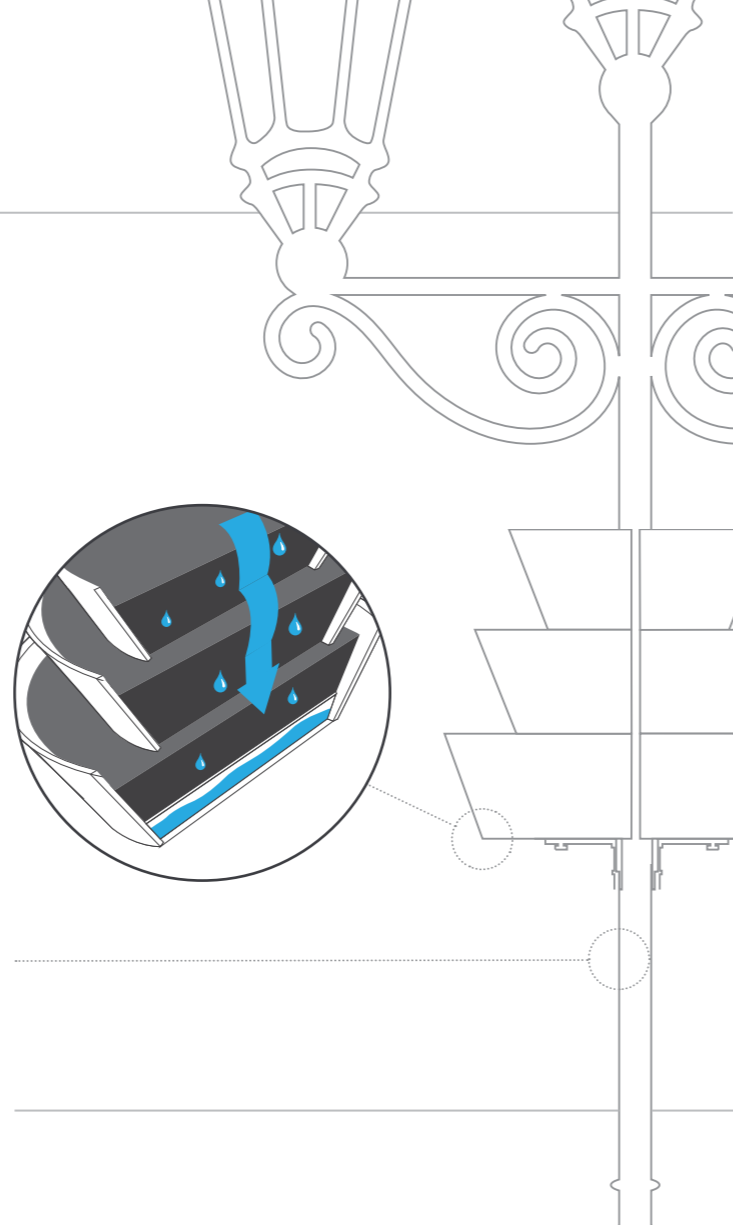

**W600/1**

Obtenez un effet intéressant d'une coupe florale au-dessus de la tête des piétons



**W600/2**

Réalisez une décoration florale impressionnante avec une quantité moindre de plantes



**W600/3**

Créez une belle sphère florale sur les lampadaires de rue.

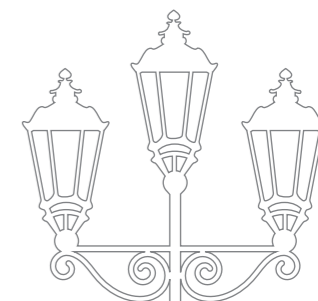

**W800/1**

Encore plus de fleurs sur les lampadaires.

**NEW MODEL**

**1/2**

The 1/2 Flower Tower version available.

**NEW MODEL**

**1/2**

The 1/2 Flower Tower version available.

**NEW MODEL**

# ANBAU-EINLAGE **CULTURE TUB**

Jetzt ist der Bepflanzungswechsel ohne Demontage der Blumenampeln möglich!

## Wie funktioniert die Einlage?

Das ist ein spezieller Pflanzbehälter, welcher einen blitzschnellen, kinderleichten Bepflanzungswechsel ohne Demontage der Blumenampeln ermöglicht.

## Entdecken Sie Ihre Vorteile:

### 1. WENIGER ARBEITSAUFWAND

Der Bepflanzungswechsel nimmt deutlich weniger Zeit in Anspruch.

### 2. KEIN RISIKO DER BESCHÄDIGUNG

Die Blumenampel bleibt auf der Straßenlaterne. Sie wechseln nur die leichte, mobile Einlage.

Die Einlage ist mit einem System von Überlauföchern ausgestattet. Solche Lösung verhindert das Verwesen der Pflanzen auch bei heftigen Regenfällen.

MIT DER ANBAU-EINLAGE  
CULTURE TUB BEPFLANZEN  
SIE DIE STRASSENLATERNEN  
IN  
**60 SEKUNDEN!**

Die Anbau-Einlage Culture Tub wird aus Polypropylen hergestellt. Dieses Material ist beständig gegen mechanische Beschädigungen und zugleich ökologisch, weil es durch Recycling wiedergewonnen wird. Das hilft das Image einer umweltfreundlichen Stadt aufzubauen.

DER BEPFLANZUNGSWECHSEL WAR  
**NOCH NIE SO EINFACH!**

### SOFORTIGER EFFEKT 3.

Der Bepflanzungswechsel dauert nur wenige Augenblicke und die Blumen in einer neuen Einlage sind völlig aufgeblüht.

### LAGERPLATZERSPARNIS 4.

Sie wechseln nur die Einlage und müssen nicht die ganze Blumenampel demontieren oder lagern.

### KEINE WARTUNG 5.

Bei der Bepflanzung kann eventuell nur die Einlage beschädigt werden – und sie kostet deutlich weniger als die Blumenampel.

### BESSERE WACHSTUMSBEDINGUNGEN UND SCHÖNERE PFLANZEN 6.

Die doppelte Wand schafft eine zusätzliche Isolierungsschicht – die Temperatur des Bodens steigt viel langsamer.

BLUMENAMPPEL  
MUSS DAS GANZE  
JAHR ÜBER NICHT  
DEMONTIERT  
WERDEN



BLUMENAMPPEL W800/1

ANBAU-EINLAGE CULTURE TUB

# DAS IST **SO EINFACH!**



## 1. Frühlingsbepflanzung

Wählen Sie Stiefmütterchen oder Gänseblümchen? Vergessen Sie nicht, dass die erste Anpflanzungen schon im März beginnen!



## 2. Sommerbepflanzung

Nach der Blütezeit der Frühlingsblumen entfernen Sie die Einlage mit dem Pflanzenmaterial und ersetzen Sie diese mit einer früh vorbereiteten Sommerkomposition. Surfinien und Geranien bewähren sich perfekt im Stadtraum!



## 3. Herbstbepflanzung

Auch in der Herbstzeit können die Straßenlaternen in Ihrer Stadt in wenigen Augenblicken aufblühen! Es reicht, die Einlage mit verblühten Sommerpflanzen gegen die Einlage voller Heidekraut auszutauschen.



## 4. Winterzeit

Vergessen Sie nicht, dass Sie im Winter die Blumenampeln nicht demontieren müssen. Es reicht, die Konstruktionen mit einem Weihnachtsüberzug aus Fichtennadeln zu bedecken. So gewinnen Sie eine wunderschöne Weihnachtsdekoration und sparen Sie den Lagerplatz und die Lagerkosten.

mehr erfahren:  
[www.terrachristmas.de](http://www.terrachristmas.de)



# INSERT DE CULTURE **Culture Tub**

Changement de plantations sans démonter l'ensemble de la construction!

## Quoi et comment?

Il s'agit d'un bac à plantes spécial, qui permet de changer les plantations sans démonter la décoration - rapidement et sans travaux compliqués.

## Vérifiez ce que vous pouvez gagner:

### 1. Economiser le temps de travail

Moins d'heures de travail pour le montage et le démontage des plantations

### 2. Aucun dommage au conteneur

La tour de fleurs suspendue reste sur une lampe. Il suffit de changer une baignoire de culture pour une nouvelle, pleine de fleurs.

Le Tub de Culture est équipé d'un système de trou de débordement, empêchant la pourriture des plantes due à un excès d'eau, (par exemple après une forte pluie)

WITH CULTURE TUB YOU WILL PLANT A STREET LAMP IN 60 SECONDS!

NO NEED TO DISASSEMBLY THE CONTAINER ALL YEAR ROUND

Culture Tub est fabriqué en polypropylène - un matériau extrêmement résistant à tout dommage, et en même temps écologique, car obtenu par recyclage. C'est une idée pour construire l'image d'une ville respectueuse de l'environnement.

## CHANGEMENT DE PLANTATIONS N'A JAMAIS ETE AUSSI FACILE!

### 3. EFFET VISUEL IMMEDIAT

La modification de la floraison prend quelques instants, les fleurs du nouvel insert sont en pleine floraison tout de suite

### 4. PAS DE STOCKAGE DE CONTENUEURS

Lorsque vous changez l'insert, vous n'avez pas besoin de démonter l'ensemble du conteneur et de le stocker. Il suffit de changer l'insert planté

### 5. ECONOMIE SUR LE SERVICE

Les dommages éventuels lors de la plantation ne peuvent concerner que l'insert, qui est beaucoup moins cher que la tour de fleurs suspendue elle-même.

### 6. DE MEILLEURES CONDITIONS DE CROISSANCE POUR LES PLANTES ET LEUR BELLE ASPECT

La double paroi est un isolant - le sol dans le conteneur ne se réchauffe pas si vite.



HANGING FLOWER TOWER W800/1

CULTIVATION INSERT CULTURE TUB

## Découvrez à quel point c'est simple...



### 1. Fleurs de printemps

Choisissez-vous des pensées ou des marguerites? N'oubliez pas que les plantations de printemps commencent déjà en mars!



### 2. Fleurs d'été

Après la période de floraison des spécimens printaniers, retirez l'insert avec les plantes et remplacez-le par une composition estivale préalablement préparée: le surfinia et le géranium sont un choix sûr pour votre ville.



### 3. Plantations d'automne

En automne, les lampadaires de votre ville peuvent aussi s'épanouir... et en un clin d'œil! A cette période de l'année, remplacez l'insert avec des plantes d'été fanées par un insert de bruyère préalablement préparé.



### 4. Période hivernale

N'oubliez pas qu'en hiver, vous n'avez pas besoin de démonter les tours de fleurs suspendues. Il suffit de les recouvrir d'une housse en sapin de Noël. Vous gagnez ainsi une décoration de Noël et, en même temps, vous protégez le conteneur, ce qui vous permet d'économiser des coûts et de l'espace pour son stockage traditionnel.

---

**BLUMIGE SCHÜSSEL**  
FLOWER BOWLS

---

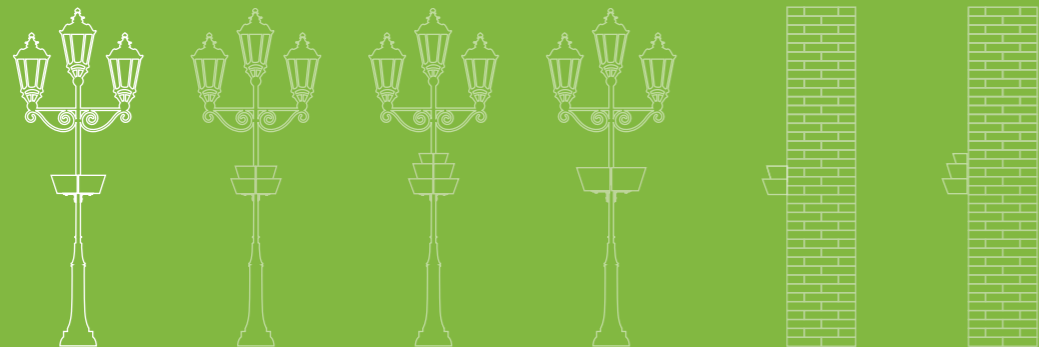

**KASKADENKONSTRUKTION**  
FLOWER TOWER

**W 600/1**

Diese hängende Kaskadenkonstruktion bringt mit sich viele Vorteile. Das ist eine Garantie der schön bepflanzten Straßenlaternen und ein einzigartiger Effekt einer bunten Schüssel über den Köpfen der Passanten. Die Blumenampeln sichern den Pflanzen entsprechende Wachstumsbedingungen und ermöglichen die Einführung blumiger Akzente auch dort, wo es an natürlichem Boden fehlt.

Ce récipient suspendu offre de nombreux avantages: des lampadaires joliment fleuris et, en outre, un effet unique de bol coloré au-dessus de la tête des passants. Les fleurs qui y sont plantées bénéficient des meilleures conditions de croissance et créent en peu de temps des compositions colorées, même dans les endroits sans sol naturel.

☰ 1 level

⚖️ 2 x 12-21 kg

💧 46 l

⚡ 220 mm

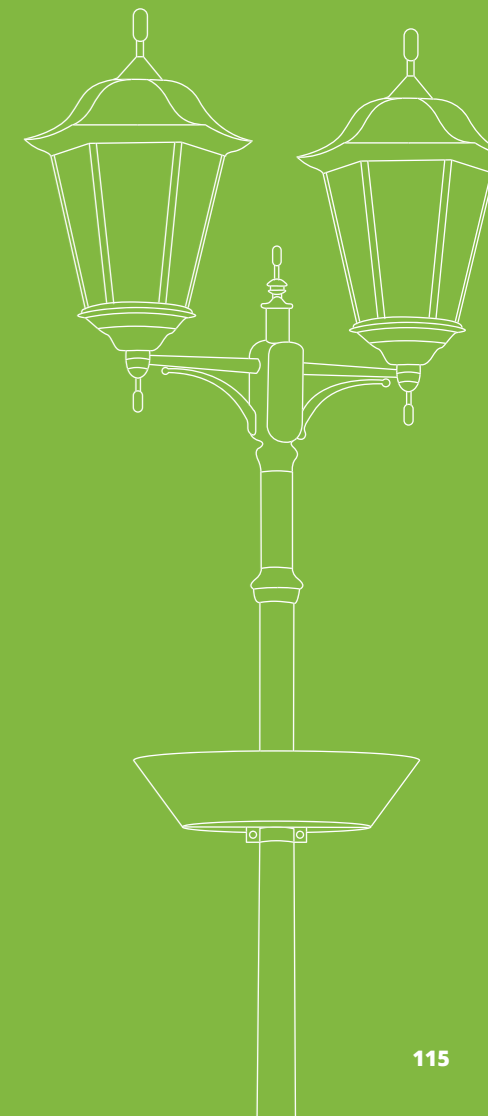



## SOMMERGARTEN

Die Sommergärten gehören zu den populärsten Orten für Treffen und Erholung. Es lohnt sich, diesen Raum von dem Marktplatz abzutrennen.

Die Blumenampeln W600/1 bewähren sich hervorragend in dieser Rolle. Dank der Montage an die Straßenlaternen sind sie sehr platzsparend und können auch dort, wo jeder Zentimeter zählt, erfolgreich eingesetzt werden.

## Jardin d'été

Les jardins des cafés d'été sont des lieux de rencontre et de détente très appréciés. Leur espace doit être séparé de la place du marché - à cet effet, il est intéressant de choisir des tours de fleurs suspendues

W600 / 1, qui, grâce à leur installation sur des lampadaires, fonctionnent également bien dans des endroits moins étendus.

# W 600/1



	<b>Anzahl der Ringe</b> levels	▶	1
	<b>Fassungsvermögen</b> capacity	▶	46 l
	<b>Gesamthöhe</b> total height	▶	220 mm
	<b>Basisdurchmesser</b> bottom diameter	▶	400 mm
	<b>Gewicht vor Bepflanzung</b> weight before planting	▶	2 x 6 kg
	<b>Gewicht nach Bepflanzung</b> weight after planting	▶	2 x 12-21 kg
	<b>Anzahl der Setzlinge</b> estimated number of plants	▶	2 x 5 - 7
	<b>Basisfarbe</b> basic colour	▶	4
	<b>Farbvarianten</b> available colours	▶	1  2  3

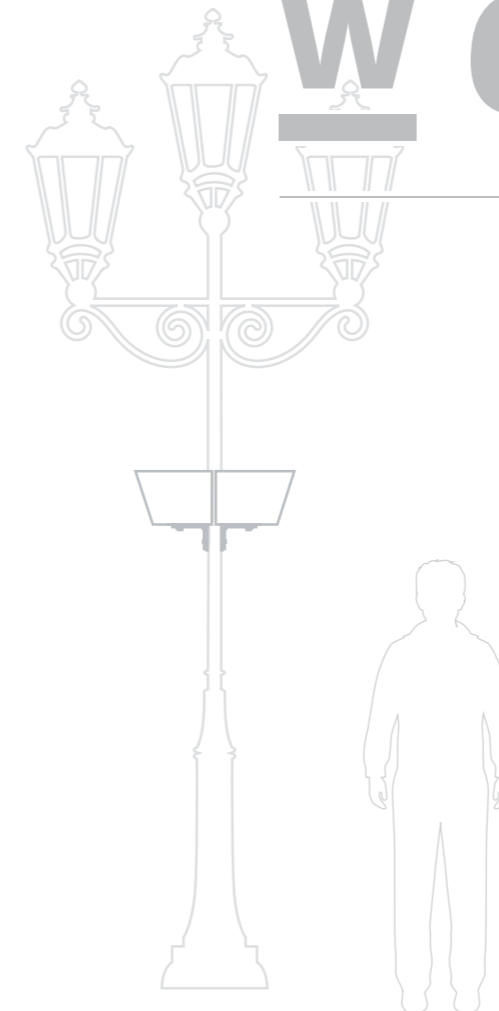

WENIGER IST MEHR  
LESS IS MORE

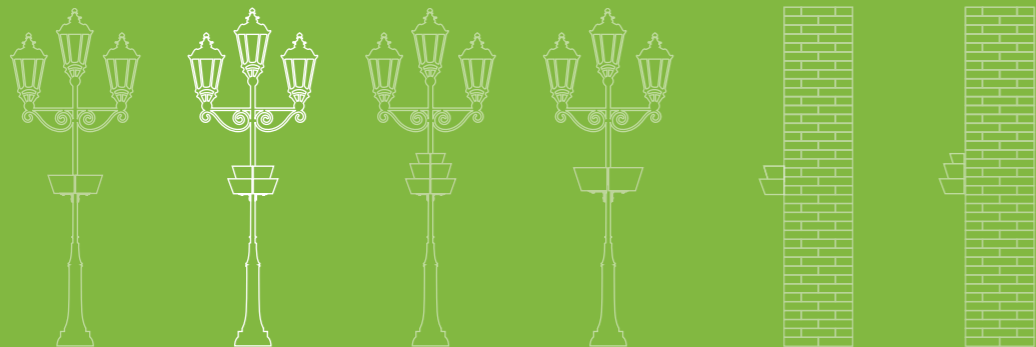

KASKADENKONSTRUKTION  
FLOWER TOWER

# W 600/2

Diese hängende Blumenkaskade bietet den Platz für eine maximale Anzahl von Setzlingen. Es reichen 35 Jungpflanzen, um mit geringem Geldaufwand einen interessanten Effekt zu erreichen. Das ist eine bewährte Methode, um die Straßenlaternen zu bepflanzen – besonders auf kleineren Flächen, wo traditionelle Anpflanzungen unmöglich sind.

Vous pouvez mettre de nombreux semis dans le petit espace de cette tour à fleurs suspendue. Même 35 jeunes plantes vous permettent d'obtenir un effet visuel satisfaisant, et ce avec une dépense financière moindre. c'est un outil efficace pour décorer les lampadaires, surtout dans les espaces moins étendus et sans substrat.

☰ 2 levels

🏠 2 x 16-35 kg

💧 58 l

⚡ 330 mm

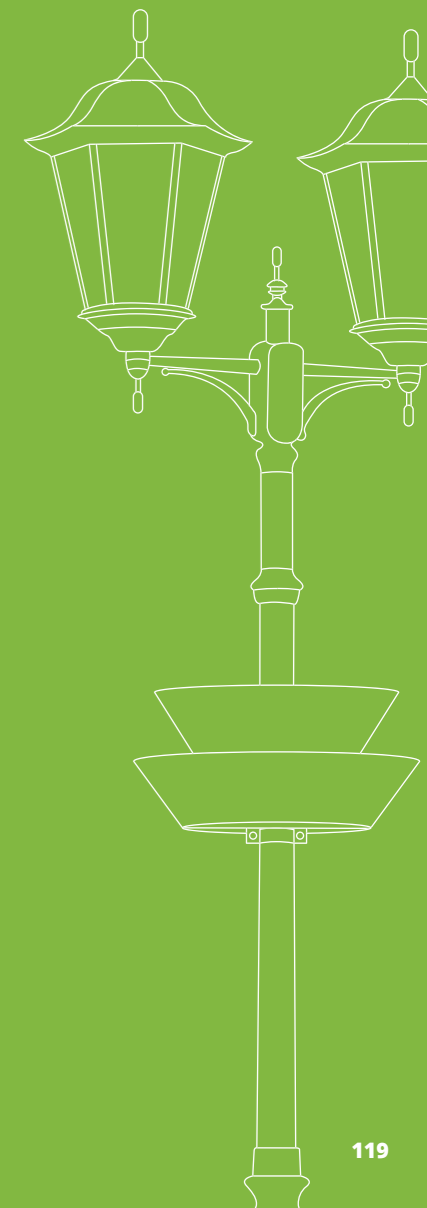



## PASSAGE

Das ist in der Regel eine schmale Stelle zum Durchgehen oder ein pulsierender Ort mit Geschäften. An solchen Orten bewähren sich ideal hängende Blumenampeln, die in einer Linie montiert sind. Stehende Dekorationen, die ähnlich bepflanzt werden, vervollständigen das Image der Gegend.

## L'arcade

L'arcade est le plus souvent un passage entre les bâtiments, c'est un lieu animé avec des boutiques et des points de service.

Dans ces endroits, des bacs à fleurs suspendus, montés en ligne sur des lampadaires, feront très bien l'affaire. Les décorations sur pied, avec un ensemble similaire de fleurs, compléteront l'image de la zone.

# W 600/2

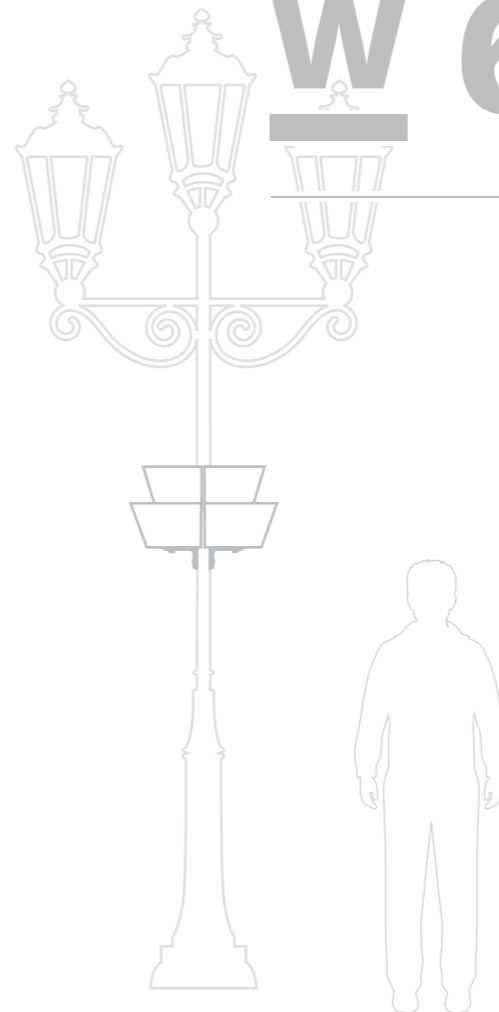

	<b>Anzahl der Ringe</b> levels	▶	2
	<b>Fassungsvermögen</b> capacity	▶	58 l
	<b>Gesamthöhe</b> total height	▶	330 mm
	<b>Basisdurchmesser</b> bottom diameter	▶	400 mm
	<b>Gewicht vor Bepflanzung</b> weight before planting	▶	2 x 7 kg
	<b>Gewicht nach Bepflanzung</b> weight after planting	▶	2 x 16-35 kg
	<b>Anzahl der Setzlinge</b> estimated number of plants	▶	2 x 8-12
	<b>Basisfarbe</b> basic colour	▶	4
	<b>Farbvarianten</b> available colours	▶	1  2  3

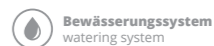
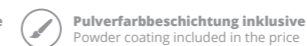
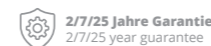

---

**EFFEKT EINER BLUMIGEN KUGEL**  
THE FLOWER BALL EFFECT

---

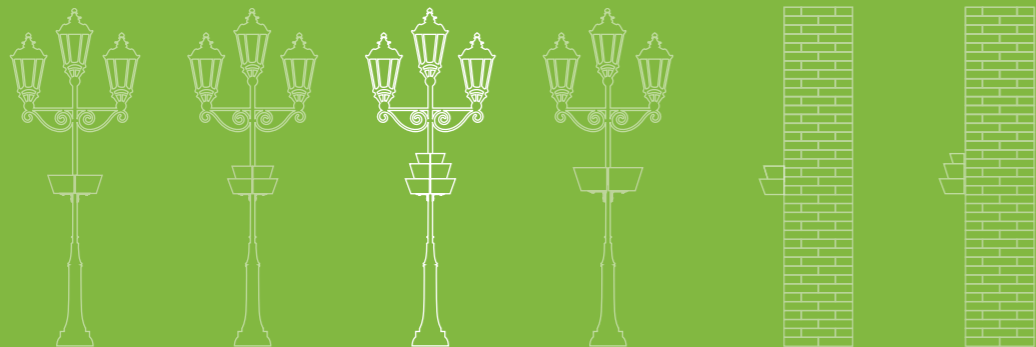

**KASKADENKONSTRUKTION**  
FLOWER TOWER

# **W 600/3**

Dank innovativem Kaskadensystem mit doppeltem Boden sowie der Pulverfarbschicht unterscheiden sich diese Konstruktionen von anderen Blumenampeln. Verschiedene Befestigungsarten ermöglichen die Anpassung des Modells W600/3 an jede Straßenlaterne. Im Endeffekt entsteht eine einzigartige, blumige Kugel.

Le système innovant du Flower Tower avec un double fond et la peinture dans la version standard le distinguent des autres décorations de lampes. De plus, grâce aux différents types de fixations, W600/3 s'adapte à tous les types de lampadaires. Le résultat de ce système unique breveté de tour de fleurs suspendues est un effet de boule de fleurs.

---

☰ 3 levels

🏠 2 x 22-45 kg

💧 70 l

⚡ 475 mm

---

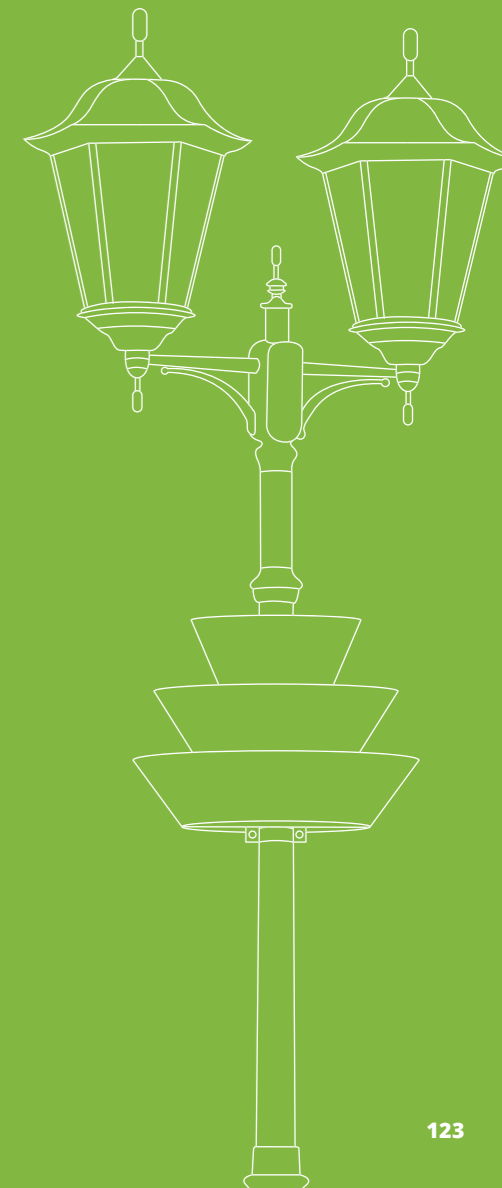



## PLATZ IN DER STADTMITTE

In jeder Stadt befinden sich zahlreiche Grünanlage, die man auf verschiedene Art und Weise arrangieren kann. Wenn Sie den Platz auf dem Bürgersteig sparen wollen, verwenden Sie als Basis der Dekoration die Straßenlaternen. Betonen Sie ihre Schönheit mit blumigen Kugeln, die Sie mithilfe hängender Kaskadenkonstruktionen W600/3 schaffen können.

## La place au centre

Le cœur de nombreuses villes polonaises est une place pavée. Une si grande surface, dépourvue de sol naturel, un défi! sa monotonie peut être efficacement surmontée en utilisant des décorations florales. Si vous ne voulez pas prendre de place sur le trottoir, utilisez les lampadaires. Mettez-les en valeur avec des boules florales créées par les tours de fleurs suspendues W600/3

# W 600/3



	<b>Anzahl der Ringe</b> levels	▶	3
	<b>Fassungsvermögen</b> capacity	▶	70 l
	<b>Gesamthöhe</b> total height	▶	475 mm
	<b>Basisdurchmesser</b> bottom diameter	▶	400 mm
	<b>Gewicht vor Bepflanzung</b> weight before planting	▶	2 x 9 kg
	<b>Gewicht nach Bepflanzung</b> weight after planting	▶	2 x 22-45 kg
	<b>Anzahl der Setzlinge</b> estimated number of plants	▶	2 x 10-14
	<b>Basisfarbe</b> basic colour	▶	4
	<b>Farbvarianten</b> available colours	▶	1  2  3

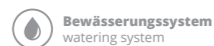
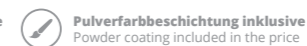
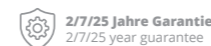
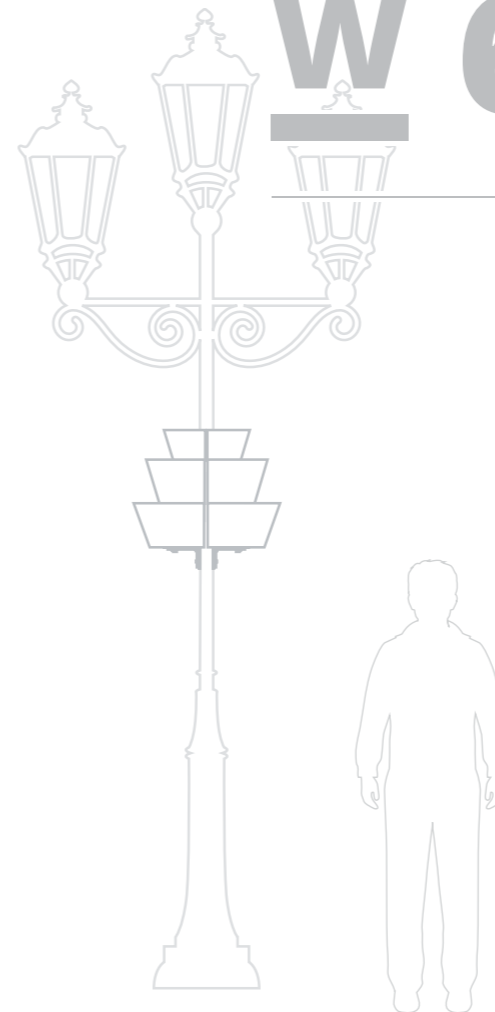



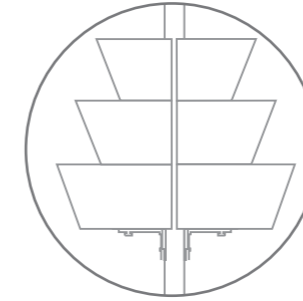

## ► BEFESTIGUNGEN FÜR JEDE ART DER STRASSENLATERNEN

FIXATION APPROPRIÉES POUR  
TOUT TYPE DE LAMPE DE RUE

Breite Befestigungspalette ermöglicht die Montage der Blumenampel an fast jede Straßenlaterne. Dank der speziellen Konstruktion sind hängende Dekorationen eine sichere Lösung, die Ästhetik des Raumes verbessern lässt.

Les tours de fleurs suspendues disposent d'un large éventail de fixations, de sorte qu'elles peuvent être facilement placées sur presque tous les lampadaires. Une construction soigneusement conçue fait de ces décorations une solution sûre qui améliore efficacement l'esthétique de l'espace.

*Avec une tête en fleurs...*

Spezielles Befestigungssystem lässt die Blumenampeln an beliebige Straßenlaternen mit verschiedenen Formen und Größen montieren. Es garantiert die Sicherheit und schützt die Außenschicht der Laternen.

Un système de fixation spécial permet de monter les paniers suspendus sur tous les lampadaires de différentes formes et tailles. Il garantit la sécurité et protège la couche extérieure des lanternes.



NOCH MEHR BLUMEN  
EVEN MORE FLOWERS

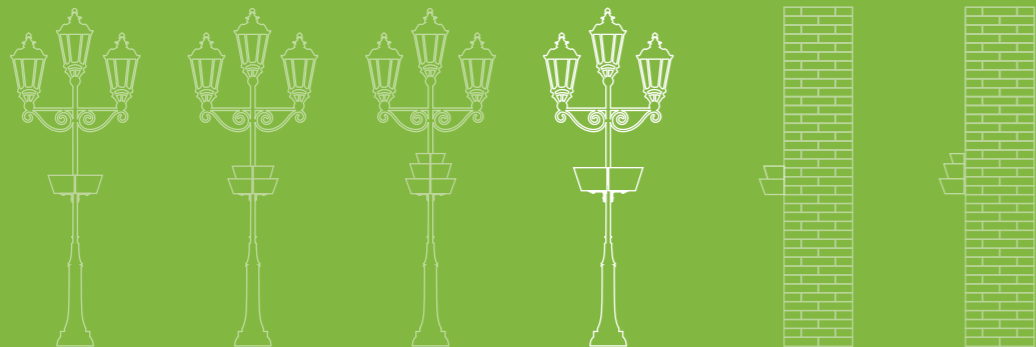

NEW

KASKADENKONSTRUKTION  
FLOWER TOWER

**W 800/1**

Das neueste Modell der hängenden Kaskadenkonstruktion, welches speziell für repräsentative Räume geschaffen wurde. Diese geräumige Blumenschale ermöglicht die Einführung von bis zu zwanzig Setzlingen auf einmal. Das ist eine ideale Lösung für Straßenlaternen und Masten auf repräsentativen Plätzen.

Le dernier modèle de la tour à fleurs suspendue, qui a été créée pour relever les défis des espaces les plus prestigieux. Ce bac à fleurs de grande capacité permet d'apporter jusqu'à vingt semis en même temps - une solution idéale pour les lampadaires et les poteaux des places représentatives.

☰ 1 level



2 x 18-42 kg

💧 75 l

⬆️ 270 mm

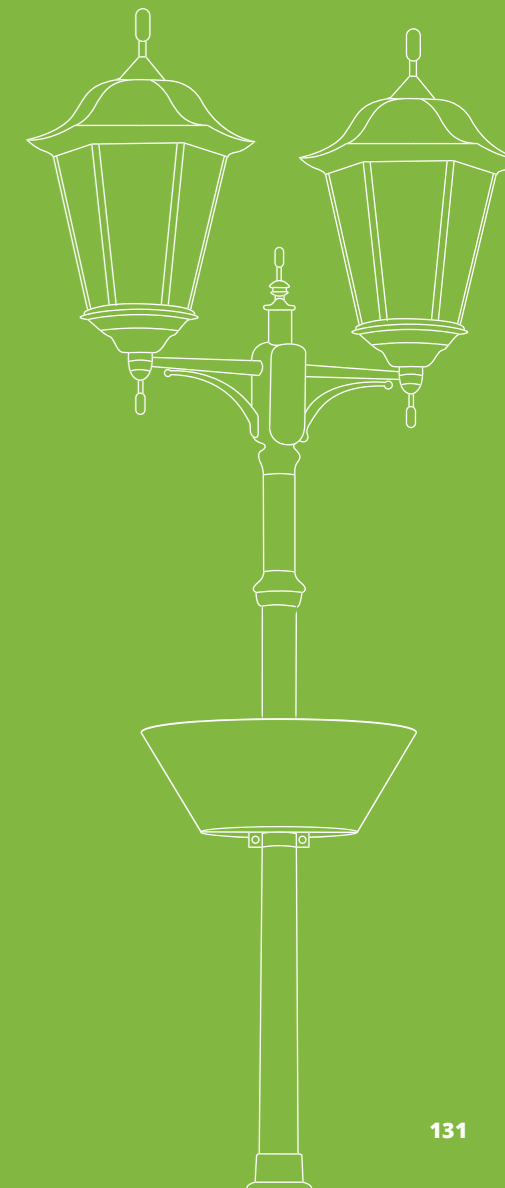



## PLATZ VOR DEM MIETSHAUS

Besonderer Effekt für einen repräsentativen Raum! Hängende Blumenampel W800/1 betont die unmittelbare Umgebung der repräsentativen Gebäude. Sie garantiert eine so erfolgreiche, beeindruckende Wirkung, dass sie sich vor den Museen, Rathäusern oder anderen öffentlichen Gebäuden perfekt bewährt.

## Place devant les maisons

A lieu prestigieux, décorations prestigieuses! La tour à fleurs suspendue W800/1 ajoutera de la splendeur à l'environnement immédiat des bâtiments représentatifs. Elle garantit un effet si merveilleux qu'elle mettra efficacement en valeur les portes des musées, des mairies et autres bâtiments publics.

# W 800/1



marktplatz  
town square



park  
park



straße  
street



gehweg  
pavement

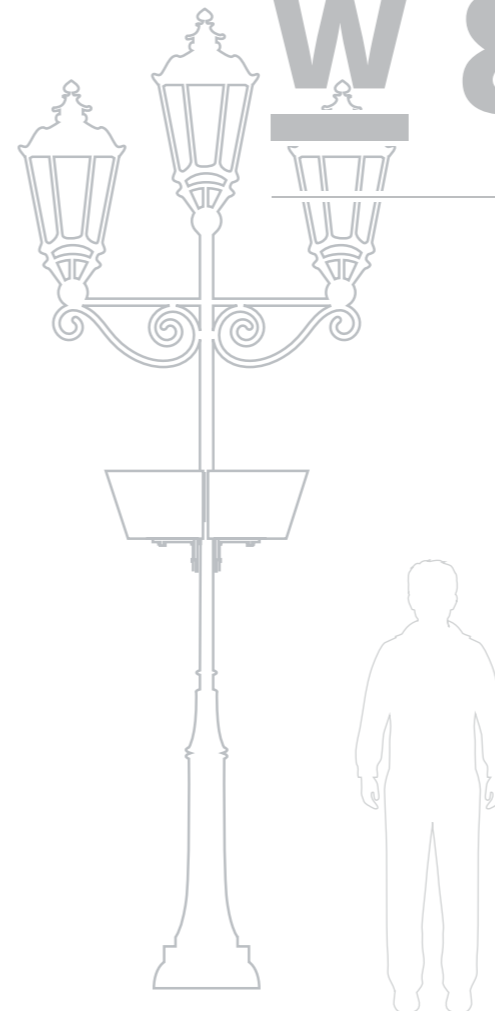

	<b>Anzahl der Ringe</b> levels	▶	1
	<b>Fassungsvermögen</b> capacity	▶	75 l
	<b>Gesamthöhe</b> total height	▶	270 mm
	<b>Basisdurchmesser</b> bottom diameter	▶	490 mm
	<b>Gewicht vor Bepflanzung</b> weight before planting	▶	2 x 11 kg
	<b>Gewicht nach Bepflanzung</b> weight after planting	▶	2 x 18-42 kg
	<b>Anzahl der Setzlinge</b> estimated number of plants	▶	2 x 8-10
	<b>Basisfarbe</b> basic colour	▶	4
	<b>Farbvarianten</b> available colours	▶	1  2  3

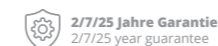

2/7/25 Jahre Garantie  
2/7/25 year guarantee



Pulverfarbeschichtung inklusive  
Powder coating included in the price



System des doppelten Bodens  
Double bottom system



optional mit Anbau-Einlage  
optional Cultivation Insert

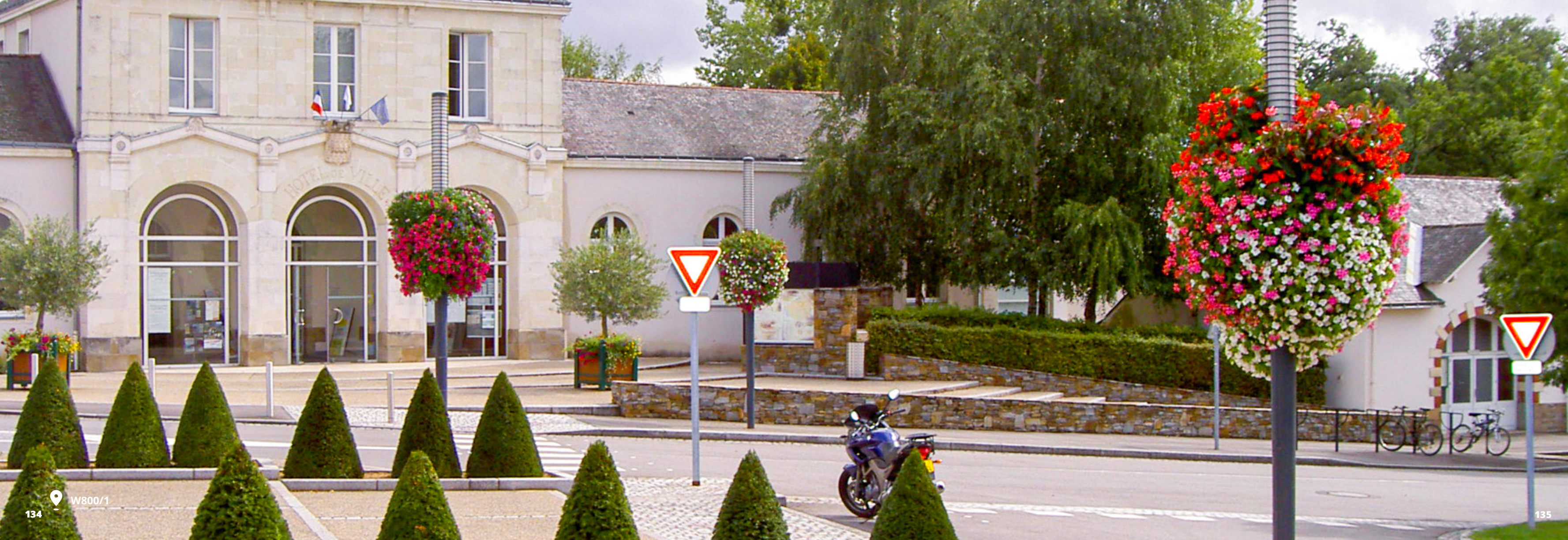

MASSGESCHNEIDERTE LÖSUNG  
A TAILOR-MADE SOLUTION

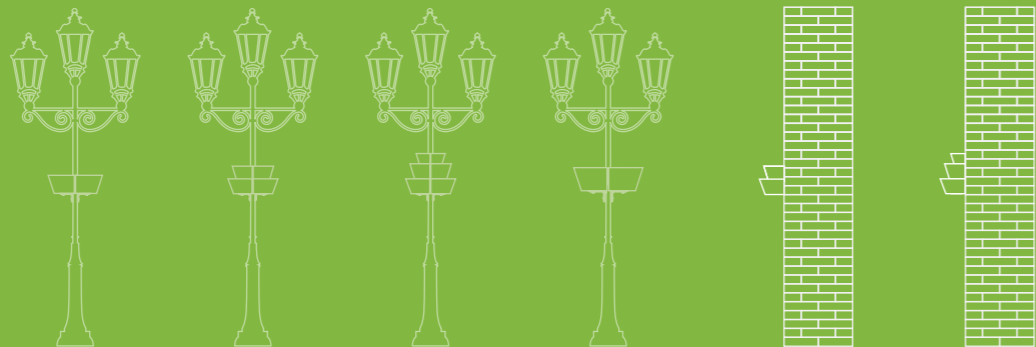

NEW

KASKADENKONSTRUKTION  
FLOWER TOWER

**W 600/2/3<sup>1/2</sup>**

Die halbkreisförmige Blumenampel ist der neueste Vorschlag aus der breiten Palette von Blumentürmen. Diese kompakte Dekoration mit solider Befestigung kann an Fassaden montiert werden. Mit bis zu 14 Setzlingen kann man leicht eine wirklich beeindruckende Komposition schaffen. Diese Lösung bewährt sich besonders gut dort, wo die Bepflanzung der Gehwege oder Straßenlaternen unmöglich ist.

Le panier suspendu semi-circulaire est la dernière proposition de la vaste gamme de tours à fleurs. Cette décoration compacte à fixation solide peut être montée sur les façades. Avec jusqu'à 14 plants, vous pouvez facilement créer une composition vraiment impressionnante. Cette solution fonctionne particulièrement bien dans les endroits où il est impossible de planter sur les trottoirs ou les lampadaires.

**W 600/2<sup>1/2</sup>**

≡ 2 levels

 16 - 35 kg

 29 l

 330 mm

**W 600/3<sup>1/2</sup>**

≡ 3 levels

 22 - 45 kg

 35 l

 475 mm





## FASSADE DER STADTBIBLIOTHEK

Öffentliche Gebäude sind nicht nur Rathäuser oder Ämter. Bei der Gestaltung der blumigen Kompositionen lohnt es sich, auch die Stadtbibliotheken zu berücksichtigen. Ihre Fassaden sind ein großartiger Ort für hängende, halbkreisförmige Kaskadenkonstruktionen - auf diese Weise wird das gesamte Gebäude noch attraktiver.

## La façade de la bibliothèque municipale

Les bâtiments publics ne sont pas seulement les mairies et les bureaux des autorités de district. Lors de l'aménagement d'un décor floral, il est également intéressant de s'occuper des bibliothèques municipales. Leurs façades sont un endroit idéal pour suspendre des 1/2 tours de fleurs.

- Ainsi, l'ensemble du bâtiment sera encore plus attrayant et méritera d'être visité.

NEW

# W 600/2 <sup>1/2</sup>

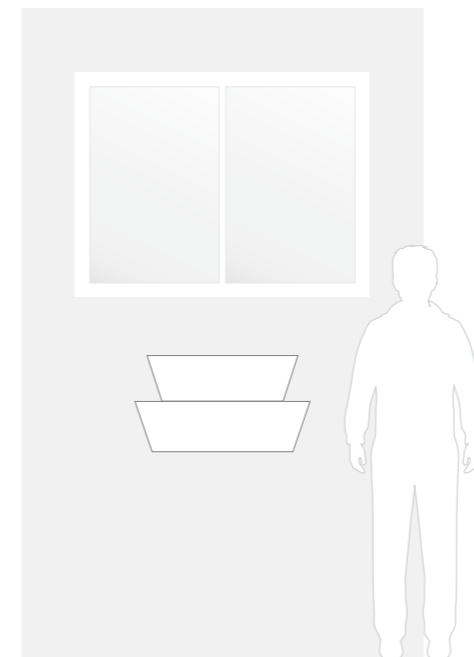

Vorderansicht  
Front view

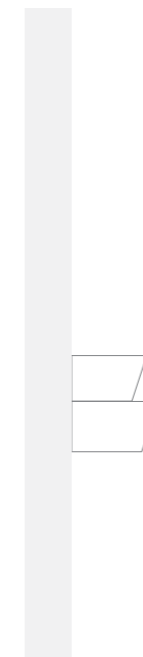

Seitenansicht  
Side view

	<b>Anzahl der Ringe</b> levels	▶	2
	<b>Fassungsvermögen</b> capacity	▶	29 l
	<b>Gesamthöhe</b> total height	▶	330 mm
	<b>Basisdurchmesser</b> bottom diameter	▶	400 mm
	<b>Gewicht vor Bepflanzung</b> weight before planting	▶	7 kg
	<b>Gewicht nach Bepflanzung</b> weight after planting	▶	16-35 kg
	<b>Anzahl der Setzlinge</b> estimated number of plants	▶	8-12
	<b>Basisfarbe</b> basic colour	▶	4
	<b>Farbvarianten</b> available colours	▶	1  2  3

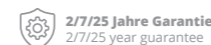



## FASSADE DES RATHAUSES

Vor den Rathäusern gibt es in der Regel wunderschöne Blumendekorationen. Und was wäre, wenn auch ihre Fassaden blühen würden? Eine halbkreisförmige, dreistufige Blumenampel wird zu einer interessanten Fortsetzung für stehende Kaskadenkonstruktionen, wodurch die gesamte Komposition kohärenter und harmonischer wird.

>S XäSWWWZfWWW  
h^W

;^kSYe`edSWWFVWVedSfa`eXedSW  
VNS f^W\_ SjdW 7fel`VgXesWesif  
eSWWFVedWG`WagdWWWge  
egbWWgVgdichle`[hSgj`ShWg`WWW`Z  
efglfgdWWWVWsg`Wä`fi`gSfa`  
[`fedWS`Wagd`Wé`e`WfeWlagf  
dWS f`WéW`TVWWSLä`baeffa`b`ge  
läZedWFWZsd`a`[Wj`ž

NEW

# W 600/3 <sup>1/2</sup>

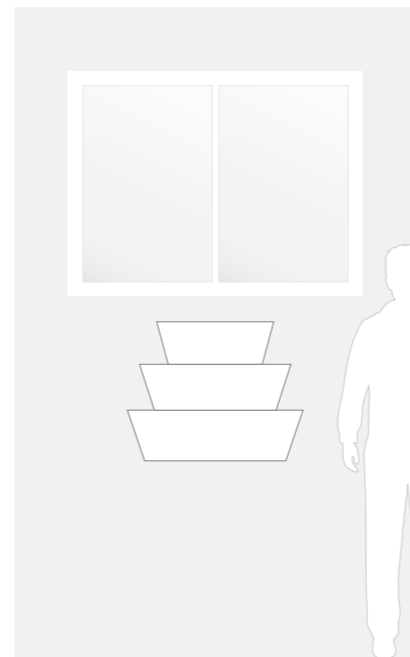

Vorderansicht  
Front view

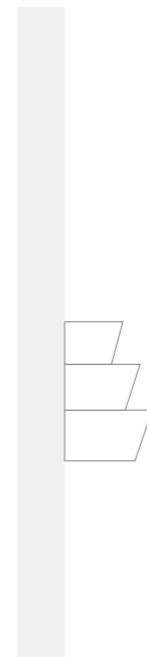

Seitenansicht  
Side view

	<b>Anzahl der Ringe</b> levels	▶	3
	<b>Fassungsvermögen</b> capacity	▶	35 l
	<b>Gesamthöhe</b> total height	▶	475 mm
	<b>Basisdurchmesser</b> bottom diameter	▶	400 mm
	<b>Gewicht vor Bepflanzung</b> weight before planting	▶	9 kg
	<b>Gewicht nach Bepflanzung</b> weight after planting	▶	22-45 kg
	<b>Anzahl der Setzlinge</b> estimated number of plants	▶	10-14
	<b>Basisfarbe</b> basic colour	▶	4
	<b>Farbvarianten</b> available colours	▶	1  2  3

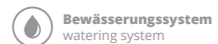
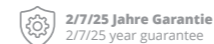



## s.14 H 700



	<b>Anzahl der Ringe</b> levels	▶ 3
	<b>Fassungsvermögen</b> capacity	▶ 167 l
	<b>Gesamthöhe</b> total height	▶ 720 mm
	<b>Basisdurchmesser</b> bottom diameter	▶ 750 mm
	<b>Gewicht vor Bepflanzung</b> weight before planting	▶ 35 kg
	<b>Gewicht nach Bepflanzung</b> weight after planting	▶ 105 - 160 kg
	<b>Anzahl der Setzlinge</b> estimated number of plants	▶ 30 - 40
	<b>Basisfarbe</b> basic colour	▶  5
	<b>Farbvarianten</b> available colours	▶  1  2 3  4

## s.22 H 750

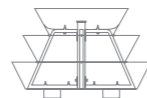

	<b>Anzahl der Ringe</b> levels	▶ 3
	<b>Fassungsvermögen</b> capacity	▶ 373 l
	<b>Gesamthöhe</b> total height	▶ 740 mm
	<b>Basisdurchmesser</b> bottom diameter	▶ 1200 mm
	<b>Gewicht vor Bepflanzung</b> weight before planting	▶ 58 kg
	<b>Gewicht nach Bepflanzung</b> weight after planting	▶ 190 - 370 kg
	<b>Anzahl der Setzlinge</b> estimated number of plants	▶ 40 - 50
	<b>Basisfarbe</b> basic colour	▶  5
	<b>Farbvarianten</b> available colours	▶  1  2 3  4

## s.46 H 1200

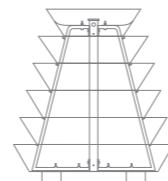

	<b>Anzahl der Ringe</b> levels	▶ 6
	<b>Fassungsvermögen</b> capacity	▶ 668 l
	<b>Gesamthöhe</b> total height	▶ 1355 mm
	<b>Basisdurchmesser</b> bottom diameter	▶ 1200 mm
	<b>Gewicht vor Bepflanzung</b> weight before planting	▶ 86 kg
	<b>Gewicht nach Bepflanzung</b> weight after planting	▶ 355 - 660 kg
	<b>Anzahl der Setzlinge</b> estimated number of plants	▶ 72 - 90
	<b>Basisfarbe</b> basic colour	▶  5
	<b>Farbvarianten</b> available colours	▶  1  2 3  4

## s.56 H 1200 1/2



	<b>Anzahl der Ringe</b> levels	▶ 6
	<b>Fassungsvermögen</b> capacity	▶ 314 l
	<b>Gesamthöhe</b> total height	▶ 1355 mm
	<b>Basisdurchmesser</b> bottom diameter	▶ 1/2 1200 mm
	<b>Gewicht vor Bepflanzung</b> weight before planting	▶ 60 kg
	<b>Gewicht nach Bepflanzung</b> weight after planting	▶ 180 - 300 kg
	<b>Anzahl der Setzlinge</b> estimated number of plants	▶ 40 - 50
	<b>Basisfarbe</b> basic colour	▶  5
	<b>Farbvarianten</b> available colours	▶  1  2 3  4

## s.30 H 1050



	<b>Anzahl der Ringe</b> levels	▶ 5
	<b>Fassungsvermögen</b> capacity	▶ 397 l
	<b>Gesamthöhe</b> total height	▶ 1160 mm
	<b>Basisdurchmesser</b> bottom diameter	▶ 1050 mm
	<b>Gewicht vor Bepflanzung</b> weight before planting	▶ 45 kg
	<b>Gewicht nach Bepflanzung</b> weight after planting	▶ 275 - 490 kg
	<b>Anzahl der Setzlinge</b> estimated number of plants	▶ 60 - 72
	<b>Basisfarbe</b> basic colour	▶  5
	<b>Farbvarianten</b> available colours	▶  1  2 3  4

## s.38 H 1100



	<b>Anzahl der Ringe</b> levels	▶ 6
	<b>Fassungsvermögen</b> capacity	▶ 125 l
	<b>Gesamthöhe</b> total height	▶ 1010 mm
	<b>Basisdurchmesser</b> bottom diameter	▶ 600 mm
	<b>Gewicht vor Bepflanzung</b> weight before planting	▶ 30 kg
	<b>Gewicht nach Bepflanzung</b> weight after planting	▶ 90 - 120 kg
	<b>Anzahl der Setzlinge</b> estimated number of plants	▶ 32 - 50
	<b>Basisfarbe</b> basic colour	▶  5
	<b>Farbvarianten</b> available colours	▶  1  2 3  4

## s.56 H 1200 1/4



	<b>Anzahl der Ringe</b> levels	▶ 6
	<b>Fassungsvermögen</b> capacity	▶ 157 l
	<b>Gesamthöhe</b> total height	▶ 1335 mm
	<b>Basisdurchmesser</b> bottom diameter	▶ 1/4 1200 mm
	<b>Gewicht vor Bepflanzung</b> weight before planting	▶ 17 kg
	<b>Gewicht nach Bepflanzung</b> weight after planting	▶ 96 - 150 kg
	<b>Anzahl der Setzlinge</b> estimated number of plants	▶ 20 - 25
	<b>Basisfarbe</b> basic colour	▶  5
	<b>Farbvarianten</b> available colours	▶  1  2 3  4



## s.56 H 1200 1/2 ROUND



	<b>Anzahl der Ringe</b> levels	▶ 6
	<b>Fassungsvermögen</b> capacity	▶ 307 l
	<b>Gesamthöhe</b> total height	▶ 1355 mm
	<b>Basisdurchmesser</b> bottom diameter	▶ 1/2 1200 mm
	<b>Gewicht vor Bepflanzung</b> weight before planting	▶ 60 kg
	<b>Gewicht nach Bepflanzung</b> weight after planting	▶ 180 - 300 kg
	<b>Anzahl der Setzlinge</b> estimated number of plants	▶ 40 - 50
	<b>Basisfarbe</b> basic colour	▶  5
	<b>Farbvarianten</b> available colours	▶  1  2 3  4

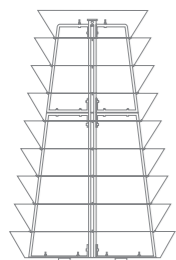













s.68 **H 2000**



-  **Anzahl der Ringe**  
levels ▶ 9
-  **Fassungsvermögen**  
capacity ▶ 1168 l
-  **Gesamthöhe**  
total height ▶ 1990 mm
-  **Basisdurchmesser**  
bottom diameter ▶ 1200 mm
-  **Gewicht vor Bepflanzung**  
weight before planting ▶ 124 kg
-  **Gewicht nach Bepflanzung**  
weight after planting ▶ 600 - 1150 kg
-  **Anzahl der Setzlinge**  
estimated number of plants ▶ 110 - 130
-  **Basisfarbe**  
basic colour ▶  5
-  **Farbvarianten**  
available colours ▶  1  2  
 3  4















s.76 **H 2000** <sup>1/2</sup>



-  **Anzahl der Ringe**  
levels ▶ 9
-  **Fassungsvermögen**  
capacity ▶ 584 l
-  **Gesamthöhe**  
total height ▶ 1990 mm
-  **Basisdurchmesser**  
bottom diameter ▶ ½ 1200 mm
-  **Gewicht vor Bepflanzung**  
weight before planting ▶ 62 kg
-  **Gewicht nach Bepflanzung**  
weight after planting ▶ 300 - 575 kg
-  **Anzahl der Setzlinge**  
estimated number of plants ▶ 55 - 65
-  **Basisfarbe**  
basic colour ▶  5
-  **Farbvarianten**  
available colours ▶  1  2  
 3  4

s.86 **H 3000**



-  **Anzahl der Ringe**  
levels ▶ 15
-  **Fassungsvermögen**  
capacity ▶ 1390 l
-  **Gesamthöhe**  
total height ▶ 3105 mm
-  **Basisdurchmesser**  
bottom diameter ▶ 1200 mm
-  **Gewicht vor Bepflanzung**  
weight before planting ▶ 175 kg
-  **Gewicht nach Bepflanzung**  
weight after planting ▶ 1400 - 1600 kg
-  **Anzahl der Setzlinge**  
estimated number of plants ▶ 165 - 215
-  **Basisfarbe**  
basic colour ▶  5
-  **Farbvarianten**  
available colours ▶  1  2  
 3  4



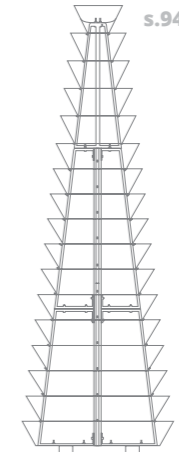











s.94 **H 3400**



-  **Anzahl der Ringe**  
levels ▶ 17
-  **Fassungsvermögen**  
capacity ▶ 1490 l
-  **Gesamthöhe**  
total height ▶ 3435 mm
-  **Basisdurchmesser**  
bottom diameter ▶ 1200 mm
-  **Gewicht vor Bepflanzung**  
weight before planting ▶ 190 kg
-  **Gewicht nach Bepflanzung**  
weight after planting ▶ 1800 - 2000 kg
-  **Anzahl der Setzlinge**  
estimated number of plants ▶ 185 - 230
-  **Basisfarbe**  
basic colour ▶  5
-  **Farbvarianten**  
available colours ▶  1  2  
 3  4















**H 2400** <sup>1/2</sup>



-  **Anzahl der Ringe**  
levels ▶ 12
-  **Fassungsvermögen**  
capacity ▶ 667 l
-  **Gesamthöhe**  
total height ▶ 2610 mm
-  **Basisdurchmesser**  
bottom diameter ▶ ½ 1200 mm
-  **Gewicht vor Bepflanzung**  
weight before planting ▶ 103 kg
-  **Gewicht nach Bepflanzung**  
weight after planting ▶ 355 - 650 kg
-  **Anzahl der Setzlinge**  
estimated number of plants ▶ 80 - 100
-  **Basisfarbe**  
basic colour ▶  5
-  **Farbvarianten**  
available colours ▶  1  2  
 3  4

s.78 **H 2400**



-  **Anzahl der Ringe**  
levels ▶ 12
-  **Fassungsvermögen**  
capacity ▶ 1335 l
-  **Gesamthöhe**  
total height ▶ 2610 mm
-  **Basisdurchmesser**  
bottom diameter ▶ 1200 mm
-  **Gewicht vor Bepflanzung**  
weight before planting ▶ 147 kg
-  **Gewicht nach Bepflanzung**  
weight after planting ▶ 710 - 1300 kg
-  **Anzahl der Setzlinge**  
estimated number of plants ▶ 145 - 180
-  **Basisfarbe**  
basic colour ▶  5
-  **Farbvarianten**  
available colours ▶  1  2  
 3  4

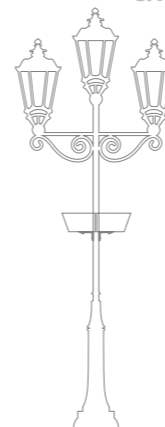

s.114 **W 600/1**



-  **Anzahl der Ringe**  
levels ▶ 1
-  **Fassungsvermögen**  
capacity ▶ 46 l
-  **Gesamthöhe**  
total height ▶ 220 mm
-  **Basisdurchmesser**  
bottom diameter ▶ 400 mm
-  **Gewicht vor Bepflanzung**  
weight before planting ▶ 2 x 6 kg
-  **Gewicht nach Bepflanzung**  
weight after planting ▶ 2 x 12 - 21kg
-  **Anzahl der Setzlinge**  
estimated number of plants ▶ 2 x 5 - 7
-  **Basisfarbe**  
basic colour ▶  5
-  **Farbvarianten**  
available colours ▶  1  2  
 3  4

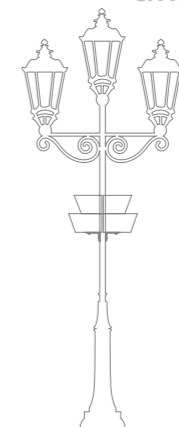









s.118 **W 600/2**



-  **Anzahl der Ringe**  
levels ▶ 2
-  **Fassungsvermögen**  
capacity ▶ 58 l
-  **Gesamthöhe**  
total height ▶ 330 mm
-  **Basisdurchmesser**  
bottom diameter ▶ 400 mm
-  **Gewicht vor Bepflanzung**  
weight before planting ▶ 2 x 7 kg
-  **Gewicht nach Bepflanzung**  
weight after planting ▶ 2 x 16 - 35 kg
-  **Anzahl der Setzlinge**  
estimated number of plants ▶ 2 x 8 - 12
-  **Basisfarbe**  
basic colour ▶  5
-  **Farbvarianten**  
available colours ▶  1  2  
 3  4

s.122 **W 600/3**

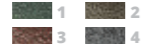

-  **Anzahl der Ringe**  
levels ▶ 3
-  **Fassungsvermögen**  
capacity ▶ 70 l
-  **Gesamthöhe**  
total height ▶ 475 mm
-  **Basisdurchmesser**  
bottom diameter ▶ 400 mm
-  **Gewicht vor Bepflanzung**  
weight before planting ▶ 2 x 9 kg
-  **Gewicht nach Bepflanzung**  
weight after planting ▶ 2 x 22 - 45 kg
-  **Anzahl der Setzlinge**  
estimated number of plants ▶ 2 x 10 - 14
-  **Basisfarbe**  
basic colour ▶ 
-  **Farbvarianten**  
available colours ▶ 









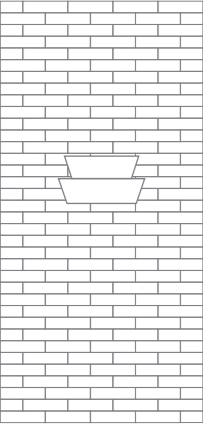

s.130 **W 800/1** **NEW**



-  **Anzahl der Ringe**  
levels ▶ 1
-  **Fassungsvermögen**  
capacity ▶ 75 l
-  **Gesamthöhe**  
total height ▶ 275 mm
-  **Basisdurchmesser**  
bottom diameter ▶ 490 mm
-  **Gewicht vor Bepflanzung**  
weight before planting ▶ 2 x 11 kg
-  **Gewicht nach Bepflanzung**  
weight after planting ▶ 2 x 18 - 42 kg
-  **Anzahl der Setzlinge**  
estimated number of plants ▶ 2 x 8 - 10
-  **Basisfarbe**  
basic colour ▶ 
-  **Farbvarianten**  
available colours ▶ 









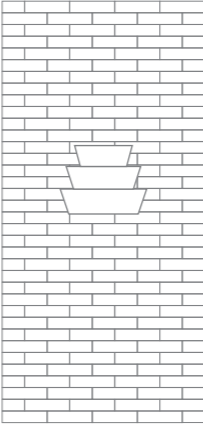

s.136 **W 600/2** <sup>1/2</sup> **NEW**



-  **Anzahl der Ringe**  
levels ▶ 2
-  **Fassungsvermögen**  
capacity ▶ 29 l
-  **Gesamthöhe**  
total height ▶ 330 mm
-  **Basisdurchmesser**  
bottom diameter ▶ 400 mm
-  **Gewicht vor Bepflanzung**  
weight before planting ▶ 7 kg
-  **Gewicht nach Bepflanzung**  
weight after planting ▶ 16 - 35 kg
-  **Anzahl der Setzlinge**  
estimated number of plants ▶ 8 - 12
-  **Basisfarbe**  
basic colour ▶ 
-  **Farbvarianten**  
available colours ▶ 

s.136 **W 600/3** <sup>1/2</sup> **NEW**

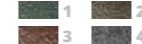

-  **Anzahl der Ringe**  
levels ▶ 3
-  **Fassungsvermögen**  
capacity ▶ 70 l
-  **Gesamthöhe**  
total height ▶ 550 mm
-  **Basisdurchmesser**  
bottom diameter ▶ 600 mm
-  **Gewicht vor Bepflanzung**  
weight before planting ▶ 17 kg
-  **Gewicht nach Bepflanzung**  
weight after planting ▶ 45 - 90 kg
-  **Anzahl der Setzlinge**  
estimated number of plants ▶ 20 - 30
-  **Basisfarbe**  
basic colour ▶ 
-  **Farbvarianten**  
available colours ▶ 



Route de Tailleped 44 - 1095 Lutry - [www.amezeus.com](http://www.amezeus.com) - [direction@amezeus.com](mailto:direction@amezeus.com) - +21 903 57 67